



EYLAKTION

HERBST
WINTER

24

Schafffräser VHM EYL-Nano Z4 HPC/HSC/TSC

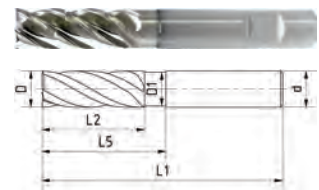

scharfkantig, ermöglicht extrem hohes Zerspanungsvolumen, polierte Ausführung mit Spanbrechern

Einsatz zur Aluminiumbearbeitung und Bearbeitung anderer NE-Werkstoffe im Hochleistungs- und Hochgeschwindigkeitsbereich, zum Schruppen und Schlichten

Drallwinkel (°) 40
Schaft HB

D (mm)	L2 (mm)	L5 (mm)	L1 (mm)	D1 (mm)	d (mm)	Art. Nr.	Preis pro Stück	Aktionspreis pro Stück
4	12	16	60	3,8	6	16110274	48,72	32,30
6	17	22	60	5,5	6	16110276	48,72	32,30
8	22	27	65	7,5	8	16110278	67,10	44,50
10	27	33	75	9,5	10	161102710	92,54	61,30

D (mm)	L2 (mm)	L5 (mm)	L1 (mm)	D1 (mm)	d (mm)	Art. Nr.	Preis pro Stück	Aktionspreis pro Stück
12	32	36	83	11,5	12	161102712	129,43	85,80
16	42	50	100	15,5	16	161102716	220,55	146,20
20	52	73	125	19,5	20	161102720	358,08	237,40

Schafffräser VHM EYL-Super Z4 HPC/HSC/TSC "EYLROUNDER" HA

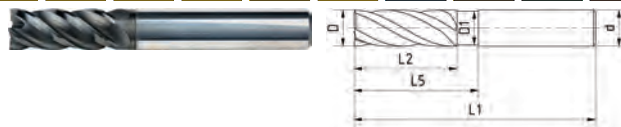

mit spezieller Geometrie und Beschichtung, bis zu 45° Eintauchwinkel für extrem hohes Zeitspanvolumen

Einsatz zum Rampen, Bohren, Nuten, Schruppen und Schlichten im HSC/HPC-Bereich in fast allen Werkstoffen wie Stahl, rost- und säurebeständige Stähle, Guss, Aluminium und Titan-Sonderlegierungen bis zu einer Zugfestigkeit von 1400 N/mm²

Drallwinkel (°) 38-40
Schaft HA

D (mm)	L2 (mm)	L5 (mm)	L1 (mm)	D1 (mm)	d (mm)	Eckfase (mm)	Art. Nr.	Preis pro Stück	Aktionspreis pro Stück
3	8	-	57	-	6	0,05 x 45°	160923	28,00	16,90
4	11	16	57	3,8	6	0,05 x 45°	160924	28,00	16,90
5	13	18	57	4,8	6	0,05 x 45°	160925	28,00	16,90
6	13	20	57	5,7	6	0,05 x 45°	160926	29,90	17,50
8	19	25	63	7,7	8	0,05 x 45°	160928	47,80	22,00
10	22	30	72	9,7	10	0,05 x 45°	1609210	56,90	32,50
12	26	36	83	11,6	12	0,05 x 45°	1609212	76,40	43,20
14	26	36	83	13,6	14	0,05 x 45°	1609214	100,60	56,90
16	32	42	92	15,6	16	0,05 x 45°	1609216	124,10	71,50
18	32	42	92	17,6	18	0,05 x 45°	1609218	161,30	92,00
20	38	52	104	19,6	20	0,05 x 45°	1609220	215,50	125,00

Schafffräser VHM EYL-Super Z4 HPC/HSC/TSC "EYLROUNDER" HB

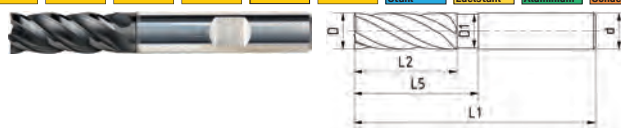

mit spezieller Geometrie und Beschichtung, bis zu 45° Eintauchwinkel für extrem hohes Zeitspanvolumen

Einsatz zum Rampen, Bohren, Nuten, Schruppen und Schlichten im HSC/HPC-Bereich in fast allen Werkstoffen wie Stahl, rost- und säurebeständige Stähle, Guss, Aluminium und Titan-Sonderlegierungen bis zu einer Zugfestigkeit von 1400 N/mm²

Drallwinkel (°) 38-40
Schaft HB

D (mm)	L2 (mm)	L5 (mm)	L1 (mm)	D1 (mm)	d (mm)	Eckfase (mm)	Art. Nr.	Preis pro Stück	Aktionspreis pro Stück
3	8	-	57	-	6	0,05 x 45°	160933	29,70	16,90
3,7	11	-	57	-	6	0,05 x 45°	160933,7	33,00	18,90
4	11	16	57	3,8	6	0,05 x 45°	160934	29,70	18,00
4,7	13	18	57	4,5	6	0,05 x 45°	160934,7	35,50	19,90
5	13	18	57	4,8	6	0,05 x 45°	160935	29,70	18,00
5,7	13	21	57	5,4	6	0,05 x 45°	160935,7	38,00	20,90
6	13	20	57	5,7	6	0,05 x 45°	160936	33,60	18,50
7,7	19	27	63	7,4	8	0,05 x 45°	160937,7	52,80	27,90
8	19	25	63	7,7	8	0,05 x 45°	160938	48,20	23,50
9,7	22	30	72	9,4	10	0,05 x 45°	160939,7	72,10	30,90
10	22	30	72	9,7	10	0,05 x 45°	1609310	62,70	34,00
12	26	36	83	11,6	12	0,05 x 45°	1609312	84,10	45,00
14	26	36	83	13,6	14	0,05 x 45°	1609314	110,60	59,50
16	32	42	92	15,6	16	0,05 x 45°	1609316	136,80	74,50
18	32	42	92	17,6	18	0,05 x 45°	1609318	177,40	97,50
20	38	52	104	19,6	20	0,05 x 45°	1609320	237,40	127,50

NC-Entgratfräser 90° VHM TiAIN+ spiralisiert "EYLKANTE"



spezielle Geometrie mit spiralisierter Schneide für besonders hohe Laufruhe

Einsatz	universell, zum Anfasen und Entgraten
Drallwinkel (°)	30
Spitzenwinkel (°)	90
Schaft	HA, HB
Hinweis	Ø 4 mm mit HA-Schaft, ab Ø 6 mm mit HB-Schaft



D (mm)	L1 (mm)	d (mm)	Z	Art. Nr.	Preis pro Stück	Aktionspreis pro Stück
4	50	4	3	1678094	28,40	19,00
6	57	6	4	1678096	38,50	26,00
8	63	8	4	1678098	51,00	35,00

D (mm)	L1 (mm)	d (mm)	Z	Art. Nr.	Preis pro Stück	Aktionspreis pro Stück
10	72	10	4	16780910	64,00	45,00
12	83	12	4	16780912	91,00	62,00

NC-Entgratfräser 90° VHM spiralisiert "EYLKANTE"



spezielle Geometrie mit spiralisierter Schneide für besonders hohe Laufruhe

Einsatz	zum Anfasen und Entgraten
Drallwinkel (°)	30
Spitzenwinkel (°)	90
Schaft	HA, HB
Hinweis	Ø 4 mm mit HA-Schaft, ab Ø 6 mm mit HB-Schaft



D (mm)	L1 (mm)	d (mm)	Z	Art. Nr.	Preis pro Stück	Aktionspreis pro Stück
4	50	4	3	1678104	25,00	18,00
6	57	6	4	1678106	35,10	23,00
8	63	8	4	1678108	45,00	30,00

D (mm)	L1 (mm)	d (mm)	Z	Art. Nr.	Preis pro Stück	Aktionspreis pro Stück
10	72	10	4	16781010	57,00	37,00
12	83	12	4	16781012	75,00	53,00

Schaftfräser VHM Z3 HPC/HSC "EYLUNATOR" HA



hervorragende Spanabfuhr durch polierte Spannutt

Einsatz	zur Aluminiumbearbeitung und Bearbeitung anderer NE-Werkstoffe im HSC/HPC-Bereich, zum Schruppen und Schlichten
Drallwinkel (°)	42
Schaft	HA

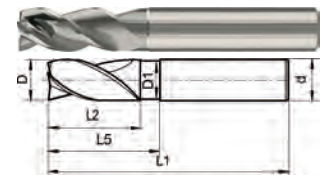

D (mm)	L2 (mm)	L5 (mm)	L1 (mm)	D1 (mm)	d (mm)	Eckfase (mm)	Art. Nr.	Preis pro Stück	Aktionspreis pro Stück
3	8	-	57	-	6	0,05 x 45°	1611015113	20,00	13,70
4	11	-	57	-	6	0,05 x 45°	1611015114	20,00	13,70
5	13	-	57	-	6	0,10 x 45°	1611015115	20,00	13,70
6	13	20	57	5,7	6	0,10 x 45°	1611015116	32,50	15,20
8	19	25	63	7,7	8	0,15 x 45°	1611015118	41,70	22,00
10	22	30	72	9,7	10	0,20 x 45°	16110151110	62,05	33,00
12	26	36	83	11,6	12	0,25 x 45°	16110151112	79,35	44,00
16	32	42	92	15,6	16	0,30 x 45°	16110151116	131,00	72,00
20	38	52	104	19,6	20	0,35 x 45°	16110151120	228,90	120,00

Schaftfräser VHM Z3 HPC/HSC "EYLUNATOR" HB



hervorragende Spanabfuhr durch polierte Spannutt

Einsatz	zur Aluminiumbearbeitung und Bearbeitung anderer NE-Werkstoffe im HSC/HPC-Bereich, zum Schruppen und Schlichten
Drallwinkel (°)	42
Schaft	HB

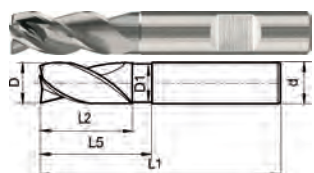

D (mm)	L2 (mm)	L5 (mm)	L1 (mm)	D1 (mm)	d (mm)	Eckfase (mm)	Art. Nr.	Preis pro Stück	Aktionspreis pro Stück
3	8	-	57	-	6	0,05 x 45°	1611015123	20,00	13,70
4	11	-	57	-	6	0,05 x 45°	1611015124	20,00	13,70
5	13	-	57	-	6	0,10 x 45°	1611015125	20,00	13,70
6	13	20	57	5,7	6	0,10 x 45°	1611015126	32,50	15,20
8	19	25	63	7,7	8	0,15 x 45°	1611015128	41,70	22,00
10	22	30	72	9,7	10	0,20 x 45°	16110151210	62,05	33,00
12	26	36	83	11,6	12	0,25 x 45°	16110151212	79,35	44,00
16	32	42	92	15,6	16	0,30 x 45°	16110151216	131,00	72,00
20	38	52	104	19,6	20	0,35 x 45°	16110151220	228,40	120,00

Hochleistungsbohrer VHM EYL+ 5xD IK DIN6535-HA

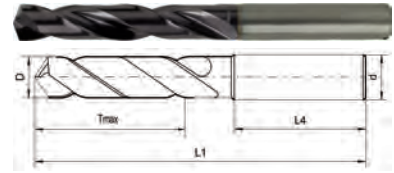

gutes Eigenzentrierverhalten, fluchtungsgenaue Bohrungen bei engen Toleranzen und guter Oberfläche, spezielle Geometrie und Spezialanschliff sorgen für optimale Bearbeitungsparameter, extrem hohe Verschleißfestigkeit und längere Standzeit durch spezielle Beschichtung

Einsatz Stähle bis 1200 N/mm², Kohlenstoffstähle, Bronze, Guss und hochlegierte AISI-Legierungen

Schaft HA

Voraussetzung leistungsstarke Maschine, spielarme Spindel, fluchtungsgenaue Werkzeugaufnahme, Rundlauffehler im eingebauten Zustand maximal 0,02 mm

D (mm)	Tmax (mm)	L1 (mm)	L4 (mm)	d (mm)	Art. Nr.	Preis pro Stück	Aktionspreis pro Stück
1	7	55	40	3	118451	52,40	29,00
1,1	10	55	34	3	118451,1	52,40	29,00
1,2	10	55	38	3	118451,2	52,40	29,00
1,3	10	55	39	3	118451,3	52,40	29,00
1,4	10	55	39	3	118451,4	52,40	29,00
1,5	10	55	39	3	118451,5	52,40	29,00
1,6	13	55	35	3	118451,6	52,40	29,00
1,7	13	55	35	3	118451,7	52,40	29,00
1,8	13	55	35	3	118451,8	52,40	29,00
1,9	13	55	35	3	118451,9	52,40	29,00
2	16	57	33	3	118452	52,40	29,00
2,1	16	57	33	3	118452,1	52,40	29,00
2,2	16	57	33	3	118452,2	52,40	29,00
2,3	16	57	33	3	118452,3	52,40	29,00
2,4	16	57	33	3	118452,4	52,40	29,00
2,5	16	57	33	3	118452,5	52,40	29,00
2,6	19	57	33	3	118452,6	52,40	29,00
2,7	19	57	34	3	118452,7	52,40	29,00
2,8	19	57	34	3	118452,8	52,40	29,00
2,9	19	57	34	3	118452,9	52,40	29,00
3	23	66	36	6	118453	53,20	29,00
3,1	23	66	36	6	118453,1	53,20	29,00
3,2	23	66	36	6	118453,2	53,20	29,00
3,3	23	66	36	6	118453,3	53,20	29,00
3,4	23	66	36	6	118453,4	53,20	29,00
3,5	23	66	36	6	118453,5	53,20	29,00
3,6	23	66	36	6	118453,6	53,20	29,00
3,7	23	66	36	6	118453,7	53,20	29,00
3,8	29	74	36	6	118453,8	53,20	29,00
3,9	29	74	36	6	118453,9	53,20	29,00
4	29	74	36	6	118454	56,50	29,00
4,1	29	74	36	6	118454,1	56,50	29,00
4,2	29	74	36	6	118454,2	56,50	29,00
4,3	29	74	36	6	118454,3	56,50	29,00
4,4	29	74	36	6	118454,4	56,50	29,00
4,5	29	74	36	6	118454,5	56,50	29,00
4,6	29	74	36	6	118454,6	56,50	29,00
4,7	29	74	36	6	118454,7	56,50	29,00
4,8	35	82	36	6	118454,8	56,50	29,00
4,9	35	82	36	6	118454,9	56,50	29,00
5	35	82	36	6	118455	56,50	29,00
5,1	35	82	36	6	118455,1	56,50	29,00
5,2	35	82	36	6	118455,2	56,50	29,00
5,3	35	82	36	6	118455,3	56,50	29,00
5,4	35	82	36	6	118455,4	56,50	29,00
5,5	35	82	36	6	118455,5	56,50	29,00
5,6	35	82	36	6	118455,6	56,50	29,00
5,7	35	82	36	6	118455,7	56,50	29,00
5,8	35	82	36	6	118455,8	56,50	29,00
5,9	35	82	36	6	118455,9	56,50	29,00
6	35	82	36	6	118456	56,50	29,00
6,1	43	91	36	8	118456,1	81,30	39,00
6,2	43	91	36	8	118456,2	81,30	39,00
6,3	43	91	36	8	118456,3	81,30	39,00
6,4	43	91	36	8	118456,4	81,30	39,00
6,5	43	91	36	8	118456,5	81,30	39,00
6,6	43	91	36	8	118456,6	81,30	39,00
6,7	43	91	36	8	118456,7	81,30	39,00
6,8	43	91	36	8	118456,8	81,30	39,00
6,9	43	91	36	8	118456,9	81,30	39,00
7	43	91	36	8	118457	81,30	39,00

D (mm)	Tmax (mm)	L1 (mm)	L4 (mm)	d (mm)	Art. Nr.	Preis pro Stück	Aktionspreis pro Stück
7,1	43	91	36	8	118457,1	81,30	39,00
7,2	43	91	36	8	118457,2	81,30	39,00
7,3	43	91	36	8	118457,3	81,30	39,00
7,4	43	91	36	8	118457,4	81,30	39,00
7,5	43	91	36	8	118457,5	81,30	39,00
7,6	43	91	36	8	118457,6	81,30	39,00
7,7	43	91	36	8	118457,7	81,30	39,00
7,8	43	91	36	8	118457,8	81,30	39,00
7,9	43	91	36	8	118457,9	81,30	39,00
8	43	91	36	8	118458	81,30	39,00
8,1	49	103	40	10	118458,1	93,70	45,00
8,2	49	103	40	10	118458,2	93,70	45,00
8,3	49	103	40	10	118458,3	93,70	45,00
8,4	49	103	40	10	118458,4	93,70	45,00
8,5	49	103	40	10	118458,5	93,70	45,00
8,6	49	103	40	10	118458,6	93,70	45,00
8,7	49	103	40	10	118458,7	93,70	45,00
8,8	49	103	40	10	118458,8	93,70	45,00
8,9	49	103	40	10	118458,9	93,70	45,00
9	49	103	40	10	118459	93,70	45,00
9,1	49	103	40	10	118459,1	93,70	45,00
9,2	49	103	40	10	118459,2	93,70	45,00
9,3	49	103	40	10	118459,3	93,70	45,00
9,4	49	103	40	10	118459,4	93,70	45,00
9,5	49	103	40	10	118459,5	93,70	45,00
9,6	49	103	40	10	118459,6	93,70	45,00
9,7	49	103	40	10	118459,7	93,70	45,00
9,8	49	103	40	10	118459,8	93,70	45,00
9,9	49	103	40	10	118459,9	93,70	45,00
10	49	103	40	10	1184510	93,70	45,00
10,1	56	118	45	12	1184510,1	134,90	65,00
10,2	56	118	45	12	1184510,2	134,90	65,00
10,3	56	118	45	12	1184510,3	134,90	65,00
10,4	56	118	45	12	1184510,4	134,90	65,00
10,5	56	118	45	12	1184510,5	134,90	65,00
10,6	56	118	45	12	1184510,6	134,90	65,00
10,7	56	118	45	12	1184510,7	134,90	65,00
10,8	56	118	45	12	1184510,8	134,90	65,00
10,9	56	118	45	12	1184510,9	134,90	65,00
11	56	118	45	12	1184511	134,90	65,00
11,1	56	118	45	12	1184511,1	134,90	65,00
11,2	56	118	45	12	1184511,2	134,90	65,00
11,3	56	118	45	12	1184511,3	134,90	65,00
11,4	56	118	45	12	1184511,4	134,90	65,00
11,5	56	118	45	12	1184511,5	134,90	65,00
11,6	56	118	45	12	1184511,6	134,90	65,00
11,7	56	118	45	12	1184511,7	134,90	65,00
11,8	56	118	45	12	1184511,8	134,90	65,00
11,9	56	118	45	12	1184511,9	134,90	65,00
12	56	118	45	12	1184512	134,90	65,00
12,2	60	124	45	14	1184512,2	171,30	79,00
12,5	60	124	45	12	1184512,5	171,30	79,00
12,7	60	124	45	14	1184512,7	171,30	79,00
12,8	60	124	45	14	1184512,8	171,30	79,00
13	60	124	45	14	1184513	171,30	79,00
13,5	60	124	45	14	1184513,5	171,30	79,00
13,7	60	124	45	14	1184513,7	171,30	79,00
13,8	60	124	45	14	1184513,8	171,30	79,00
14	60	124	45	14	1184514	171,30	79,00
14,5	63	133	48	16	1184514,5	228,20	109,00
14,7	63	133	48	16	1184514,7	228,20	109,00

„Weitere Durchmesser (ab Ø14,8 mm) finden Sie in unserem Eylshop bzw. unter Verwendung des aufgeführten QR-Codes“



Hochleistungsbohrer VHM EYL+ 5xD IK DIN6535-HB

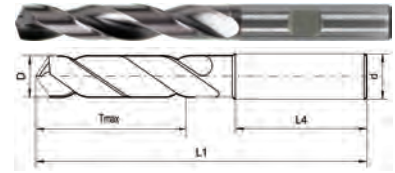

gutes Eigenzentrierverhalten, fluchtungsgenaue Bohrungen bei engen Toleranzen und guter Oberfläche, spezielle Geometrie und Spezialanschliff sorgen für optimale Bearbeitungsparameter, extrem hohe Verschleißfestigkeit und längere Standzeit durch spezielle Beschichtung

Einsatz Stähle bis 1200 N/mm², Kohlenstoffstähle, Bronze, Guss und hochlegierte AISI-Legierungen

Schaft HB

Voraussetzung leistungsstarke Maschine, spielarme Spindel, fluchtungsgenaue Werkzeugaufnahme, Rundlauffehler im eingebauten Zustand maximal 0,02 mm

D (mm)	Tmax (mm)	L1 (mm)	L4 (mm)	d (mm)	Art. Nr.	Preis pro Stück	Aktionspreis pro Stück
3	23	66	36	6	118423	56,00	29,00
3,1	23	66	36	6	118423,1	56,00	29,00
3,2	23	66	36	6	118423,2	56,00	29,00
3,3	23	66	36	6	118423,3	56,00	29,00
3,4	23	66	36	6	118423,4	56,00	29,00
3,5	23	66	36	6	118423,5	56,00	29,00
3,6	23	66	36	6	118423,6	56,00	29,00
3,7	23	66	36	6	118423,7	56,00	29,00
3,8	29	74	36	6	118423,8	56,00	29,00
3,9	29	74	36	6	118423,9	56,00	29,00
4	29	74	36	6	118424	61,00	29,00
4,1	29	74	36	6	118424,1	61,00	29,00
4,2	29	74	36	6	118424,2	61,00	29,00
4,3	29	74	36	6	118424,3	61,00	29,00
4,4	29	74	36	6	118424,4	61,00	29,00
4,5	29	74	36	6	118424,5	61,00	29,00
4,6	29	74	36	6	118424,6	61,00	29,00
4,7	29	74	36	6	118424,7	61,00	29,00
4,8	35	82	36	6	118424,8	61,00	29,00
4,9	35	82	36	6	118424,9	61,00	29,00
5	35	82	36	6	118425	61,00	29,00
5,1	35	82	36	6	118425,1	63,00	29,00
5,2	35	82	36	6	118425,2	63,00	29,00
5,3	35	82	36	6	118425,3	63,00	29,00
5,4	35	82	36	6	118425,4	63,00	29,00
5,5	35	82	36	6	118425,5	63,00	29,00
5,6	35	82	36	6	118425,6	63,00	29,00
5,7	35	82	36	6	118425,7	63,00	29,00
5,8	35	82	36	6	118425,8	63,00	29,00
5,9	35	82	36	6	118425,9	63,00	29,00
6	35	82	36	6	118426	63,00	29,00
6,1	43	91	36	8	118426,1	69,70	39,00
6,2	43	91	36	8	118426,2	69,70	39,00
6,3	43	91	36	8	118426,3	69,70	39,00
6,4	43	91	36	8	118426,4	69,70	39,00
6,5	43	91	36	8	118426,5	69,70	39,00
6,6	43	91	36	8	118426,6	69,70	39,00
6,7	43	91	36	8	118426,7	69,70	39,00
6,8	43	91	36	8	118426,8	69,70	39,00
6,9	43	91	36	8	118426,9	69,70	39,00
7	43	91	36	8	118427	69,70	39,00
7,1	43	91	36	8	118427,1	69,70	39,00
7,2	43	91	36	8	118427,2	69,70	39,00
7,3	43	91	36	8	118427,3	69,70	39,00
7,4	43	91	36	8	118427,4	69,70	39,00
7,5	43	91	36	8	118427,5	69,70	39,00
7,6	43	91	36	8	118427,6	69,70	39,00
7,7	43	91	36	8	118427,7	69,70	39,00
7,8	43	91	36	8	118427,8	69,70	39,00
7,9	43	91	36	8	118427,9	69,70	39,00
8	43	91	36	8	118428	69,70	39,00
8,1	49	103	40	10	118428,1	96,80	45,00
8,2	49	103	40	10	118428,2	96,80	45,00
8,3	49	103	40	10	118428,3	96,80	45,00
8,4	49	103	40	10	118428,4	96,80	45,00
8,5	49	103	40	10	118428,5	96,80	45,00
8,6	49	103	40	10	118428,6	96,80	45,00
8,7	49	103	40	10	118428,7	96,80	45,00
8,8	49	103	40	10	118428,8	96,80	45,00

D (mm)	Tmax (mm)	L1 (mm)	L4 (mm)	d (mm)	Art. Nr.	Preis pro Stück	Aktionspreis pro Stück
8,9	49	103	40	10	118428,9	96,80	45,00
9	49	103	40	10	118429	96,80	45,00
9,1	49	103	40	10	118429,1	96,80	45,00
9,2	49	103	40	10	118429,2	96,80	45,00
9,3	49	103	40	10	118429,3	96,80	45,00
9,4	49	103	40	10	118429,4	96,80	45,00
9,5	49	103	40	10	118429,5	96,80	45,00
9,6	49	103	40	10	118429,6	96,80	45,00
9,7	49	103	40	10	118429,7	96,80	45,00
9,8	49	103	40	10	118429,8	96,80	45,00
9,9	49	103	40	10	118429,9	96,80	45,00
10	49	103	40	10	1184210	96,80	45,00
10,1	56	118	45	12	1184210,1	135,70	65,00
10,2	56	118	45	12	1184210,2	135,70	65,00
10,3	56	118	45	12	1184210,3	135,70	65,00
10,4	56	118	45	12	1184210,4	135,70	65,00
10,5	56	118	45	12	1184210,5	135,70	65,00
10,6	56	118	45	12	1184210,6	135,70	65,00
10,7	56	118	45	12	1184210,7	135,70	65,00
10,8	56	118	45	12	1184210,8	135,70	65,00
10,9	56	118	45	12	1184210,9	135,70	65,00
11	56	118	45	12	1184211	135,70	65,00
11,1	56	118	45	12	1184211,1	135,70	65,00
11,2	56	118	45	12	1184211,2	135,70	65,00
11,3	56	118	45	12	1184211,3	135,70	65,00
11,4	56	118	45	12	1184211,4	135,70	65,00
11,5	56	118	45	12	1184211,5	135,70	65,00
11,6	56	118	45	12	1184211,6	135,70	65,00
11,7	56	118	45	12	1184211,7	135,70	65,00
11,8	56	118	45	12	1184211,8	135,70	65,00
11,9	56	118	45	12	1184211,9	135,70	65,00
12	56	118	45	12	1184212	135,70	65,00
12,2	60	124	45	14	1184212,2	176,00	79,00
12,5	60	124	45	12	1184212,5	176,00	79,00
12,7	60	124	45	14	1184212,7	176,00	79,00
12,8	60	124	45	14	1184212,8	176,00	79,00
13	60	124	45	14	1184213	176,00	79,00
13,5	60	124	45	14	1184213,5	176,00	79,00
13,7	60	124	45	14	1184213,7	176,00	79,00
13,8	60	124	45	14	1184213,8	176,00	79,00
14	60	124	45	14	1184214	176,00	79,00
14,5	63	133	48	16	1184214,5	235,40	109,00
14,7	63	133	48	16	1184214,7	235,40	109,00
14,8	63	133	48	16	1184214,8	235,40	109,00
15	63	133	48	16	1184215	235,40	109,00
15,2	63	133	48	16	1184215,2	235,40	109,00
15,5	63	133	48	16	1184215,5	235,40	109,00
15,7	63	133	48	16	1184215,7	235,40	109,00
15,8	63	133	48	16	1184215,8	235,40	109,00
16	63	133	48	16	1184216	235,40	109,00
16,5	71	143	48	18	1184216,5	304,70	139,00
17	71	143	48	18	1184217	304,70	139,00
17,5	71	143	48	18	1184217,5	304,70	139,00
18	71	143	48	18	1184218	304,70	139,00
18,5	77	153	50	20	1184218,5	390,40	169,00
19	77	153	50	20	1184219	390,40	169,00
19,5	77	153	50	20	1184219,5	390,40	169,00
20	77	153	50	20	1184220	390,40	169,00

Maschinengewindebohrer M HSSE "Der Einfache 2.0" Durchgangsloch



M

HSSE

DIN 371

DIN 376

6 H



Anschnitt Form B (3,5-6 Gang), geradenutet, mit Schälanschnitt, DIN 371 M2-M10 mit verstärktem Schaft, DIN 376 ab M12 mit Überlaufschaft, vaporisiert

Einsatz für Baustähle, Stahlguss, Automatenstähle und Nichteisenmetalle
Gewindetyp Durchgangsloch

Gewinde	Steigung (mm)	L2 (mm)	L1 (mm)	d (mm)	□ (mm)	Ø der Vorbohrung (mm)	Art. Nr.	Preis pro Stück	Aktionspreis pro Stück
M2	0,4	8	45	2,8	2,1	1,6	15221M2	13,90	6,70
M2,5	0,45	9	50			2,05	15221M2,5	13,40	6,50
M3	0,5		56	3,5	2,7	2,5	15221M3	11,10	5,40
M3,5	0,6	11	63	4	3	2,9	15221M3,5	12,00	5,80
M4	0,7	12		4,5	3,4	3,3	15221M4	11,30	5,50
M5	0,8	13	70	6	4,9	4,2	15221M5	12,00	5,80
M6	1	15	80			5	15221M6	12,00	5,80
M7				7	5,5	6	15221M7	15,00	7,20
M8	1,25	18	90	8	6,2	6,8	15221M8	13,00	6,60
M10	1,5	20	100	10	8	8,5	15221M10	16,40	7,90
M12	1,75	23	110	9	7	10,2	15221M12	21,00	10,10
M14	2	25		11	9	12	15221M14	26,00	12,50
M16			12	14		15221M16	29,60	14,30	
M18	2,5	30	125	14	11	15,5	15221M18	41,40	19,90
M20			16	12	17,5	15221M20	44,20	21,30	
M22	3	36	140	18	14,5	19,5	15221M22	61,30	29,50
M24						21	15221M24	58,00	27,90
M27	3,5	40	160	20	16	24	15221M27	77,40	37,30
M30				22	18	26,5	15221M30	93,70	45,10

Maschinengewindebohrer M HSSE "Der Einfache 2.0" Sackloch



M

HSSE

DIN 371

DIN 376

6 H



Anschnitt Form C (2-3 Gang), 40° rechtsspiralgenutet, DIN 371 M2-M10 mit verstärktem Schaft, DIN 376 ab M12 mit Überlaufschaft, vaporisiert

Einsatz für Baustähle, Stahlguss, Automatenstähle und Nichteisenmetalle
Gewindetyp Sackloch

Gewinde	Steigung (mm)	L2 (mm)	L1 (mm)	d (mm)	□ (mm)	Ø der Vorbohrung (mm)	Art. Nr.	Preis pro Stück	Aktionspreis pro Stück
M2	0,4	6	45	2,8	2,1	1,6	15223M2	14,00	7,10
M2,5	0,45	7,5	50			2,05	15223M2,5	14,00	6,80
M3	0,5	5	56	3,5	2,7	2,5	15223M3	12,10	5,90
M3,5	0,6	6	63	4	3	2,9	15223M3,5	13,00	6,40
M4	0,7	7		4,5	3,4	3,3	15223M4	12,10	5,90
M5	0,8	8	70	6	4,9	4,2	15223M5	12,40	6,00
M6	1	10	80			5	15223M6	13,00	6,30
M8	1,25	13	90	8	6,2	6,8	15223M8	15,00	7,30
M10	1,5	15	100	10	8	8,5	15223M10	17,70	8,50
M12	1,75	18	110	9	7	10,2	15223M12	23,00	11,10
M14	2	20		11	9	12	15223M14	28,60	13,80
M16			12	14		15223M16	31,60	15,20	
M18	2,5	25	125	14	11	15,5	15223M18	45,60	22,00
M20			16	12	17,5	15223M20	47,00	22,60	
M22	3	30	140	18	14,5	19,5	15223M22	62,00	30,30
M24						21	15223M24	60,00	28,90
M27	3,5	35	160	20	16	24	15223M27	80,60	38,80
M30				22	18	26,5	15223M30	101,40	48,80

S15480

Maschinengewindebohrer Satz M HSSE-PM TiN Gold mit 2 Werkzeughaltern

89,00



M

HSSE PM

TiN

DIN 371

DIN 376

6 H



Anschnitt Form C (2-3 Gang), 50° rechtsspiralgenutet, DIN 371 M3-M10 mit verstärktem Schaft, DIN 376 ab M12 mit Überlaufschaft, die Späne werden durch die starken Rechtsspiralnuten besonders gut aus dem Sackloch in Schaftrichtung abgeführt

Gewindetyp Sackloch
Lieferumfang - je 1 Maschinengewindebohrer (Art-Nr. 15444...) M5 - M6 - M8 - M10 - M12 in Runddose
 - 1 Werkzeughalter mit Sechskant-Schaft für Gewindebohrer M3-M8
 - 1 Werkzeughalter mit Sechskant-Schaft für Gewindebohrer M5-M12



Aufsteck-Planfräser Sortiment 45° Soft ECO



Träger brüniert, weichschneidend und niedrige Zerspanungskräfte durch stark positive Geometrie, geringe Leistungsaufnahme

Einsatz zum Planfräsen mit handelsüblichen Aufsteckfräsdornen, auf CNC-Maschinen, BAZ, konventionellen Maschinen und Maschinen mit geringer Antriebsleistung

Lieferumfang – 1 Aufsteck-Planfräser 45° Soft ECO (Art.-Nr. 1700191...)
– 20 Wendeschneidplatten



D (mm)	H (mm)	Z	Einsatzgebiet	Passend zu	Art. Nr.	Preis pro Sortiment	Aktionspreis pro Sortiment
50	48	4	Stahl, Edelstahl, Gusseisen	WSP SEKT 1204 AFTN MU FUB40	17001901	350,00	220,00
63	48	5	Stahl, Edelstahl, Gusseisen	WSP SEKT 1204 AFTN MU FUB40	17001902	370,00	235,00
80	50	6	Stahl, Edelstahl, Gusseisen	WSP SEKT 1204 AFTN MU FUB40	17001903	410,00	260,00

Aufsteck-Eckfräser Sortiment Soft ECO



Träger brüniert, extrem weichschneidend durch stark positive Geometrie, exakte 90° Schulterflächen, geringe Leistungsaufnahme

Einsatz zum Plan-, Nut- und Eckfräsen, sowie Bohrzirkularfräsen und Schrägeintauchen, auf CNC-Maschinen, BAZ und Maschinen mit geringer Antriebsleistung

Lieferumfang – 1 Aufsteck-Eckfräser Soft ECO (Art.-Nr. 1703210...)
– 20 Wendeschneidplatten



D (mm)	H (mm)	Z	Einsatzgebiet	Passend zu	Art. Nr.	Preis pro Sortiment	Aktionspreis pro Sortiment
40	40	4	Stahl, Edelstahl, Gusseisen	WSP APKT 1604 PDR MU FUB40	17015501	280,00	180,00
50	40	5	Stahl, Edelstahl, Gusseisen	WSP APKT 1604 PDR MU FUB40	17015502	290,00	190,00
63	40	6	Stahl, Edelstahl, Gusseisen	WSP APKT 1604 PDR MU FUB40	17015503	321,00	203,00

Aufsteck-Eckfräser Sortiment Soft ECO

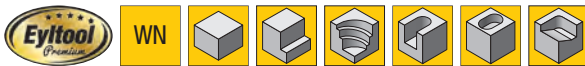

Träger brüniert, extrem weichschneidend durch stark positive Geometrie, exakte 90° Schulterflächen, geringe Leistungsaufnahme

Einsatz zum Plan-, Nut- und Eckfräsen, sowie Bohrzirkularfräsen und Schrägeintauchen, auf CNC-Maschinen, BAZ und Maschinen mit geringer Antriebsleistung

Lieferumfang – 1 Aufsteck-Eckfräser Soft ECO (Art.-Nr. 1703211...)
– 20 Wendeschneidplatten



D (mm)	H (mm)	Z	Einsatzgebiet	Passend zu	Art. Nr.	Preis pro Sortiment	Aktionspreis pro Sortiment
40	40	6	Stahl, Edelstahl, Gusseisen	WSP APKT 1003 PDR MU FUB40	17015511	305,00	180,00
50	40	7	Stahl, Edelstahl, Gusseisen	WSP APKT 1003 PDR MU FUB40	17015512	315,00	190,00

Schaft-Eckfräser Sortiment Soft ECO

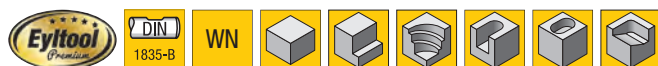

Träger brüniert, extrem weichschneidend durch stark positive Geometrie, exakte 90° Schulterflächen, geringe Leistungsaufnahme

Einsatz zum Plan-, Nut- und Eckfräsen, sowie Bohrzirkularfräsen und Schrägeintauchen, auf CNC-Maschinen, BAZ und Maschinen mit geringer Antriebsleistung

Lieferumfang – 1 Schaft-Eckfräser Soft ECO (Art.-Nr. 1703212...)
– 20 Wendeschneidplatten



D (mm)	L (mm)	Z	Einsatzgebiet	Passend zu	Art. Nr.	Preis pro Sortiment	Aktionspreis pro Sortiment
16	85	2	Stahl, Edelstahl, Gusseisen	WSP APKT 1003 PDR MU FUB40	17015521	190,00	115,00
20	90	3	Stahl, Edelstahl, Gusseisen	WSP APKT 1003 PDR MU FUB40	17015522	210,00	130,00
25	105	4	Stahl, Edelstahl, Gusseisen	WSP APKT 1003 PDR MU FUB40	17015523	222,00	140,00

Mitlaufende Körnerspitze CNC



Einsatz universell, für konventionelle Drehmaschinen, CNC-Drehmaschinen und Schleifmaschinen geeignet

Ausführung Laufspitze und Körper aus hochwertigem Werkzeugstahl, gehärtet und geschliffen, Spitzenwinkel 60°, hohe Rundlaufgenauigkeit (0,005 mm) und Konzentrität, hochwertige Kugellager mit langer Lebensdauer



Schaft	Kopfdurchmesser (mm)	Kraglänge L5 (mm)	Durchmesser der Laufspitze (mm)	Länge der Spitze (mm)	max. Gewicht des Werkstücks (kg)	max. Drehzahl (U/min)	Rundlaufgenauigkeit	Art. Nr.	Preis pro Stück	Aktionspreis pro Stück
MK2	45	64,5	20	23,5	200	7.000	0,005	221122	155,00	103,00
MK3	60	79	25	30,5	500	5.000	0,005	221123	177,40	122,00
MK4	70	101,5	32	40	800	3.800	0,005	221124	220,80	159,00
MK5	90	128	40	49,5	2.000	3.000	0,005	221125	302,00	208,00

Mitlaufende Körnerspitze mit verlängerter Laufspitze



Einsatz universell, für konventionelle Drehmaschinen, CNC-Drehmaschinen und Schleifmaschinen geeignet, geringere Störkontur für die Bearbeitung kleinerer Bauteile

Ausführung Laufspitze und Körper aus hochwertigem Werkzeugstahl, gehärtet und geschliffen, Spitzenwinkel 60°, hohe Rundlaufgenauigkeit (0,005 mm) und Konzentrität, hochwertige Kugellager mit langer Lebensdauer



Schaft	Kopfdurchmesser (mm)	Kraglänge L5 (mm)	Durchmesser der Laufspitze (mm)	Länge der Spitze (mm)	min. Durchmesser des Kegels (mm)	max. Gewicht des Werkstücks (kg)	max. Drehzahl (U/min)	Rundlaufgenauigkeit	Art. Nr.	Preis pro Stück	Aktionspreis pro Stück
MK2	45	74,5	20	33,5	10	140	7.000	0,005	221192	(194,70)	(120,00)
MK3	60	92	25	43,5	12	400	5.000	0,005	221193	(262,00)	(160,00)
MK4	70	113,5	32	52	14	500	3.800	0,005	221194	(341,40)	(210,00)
MK5	90	144,3	40	65,3	16	1.200	3.000	0,005	221195	(464,70)	(286,00)

Mitlaufende Körnerspitze schlank und mit verlängerter Laufspitze



Einsatz universell, für konventionelle Drehmaschinen, CNC-Drehmaschinen und Schleifmaschinen geeignet, geringere Störkontur für die Bearbeitung kleinerer Bauteile

Ausführung Laufspitze und Körper aus hochwertigem Werkzeugstahl, gehärtet und geschliffen, Spitzenwinkel 60°, Konzentrität, hochwertige Kugellager mit langer Lebensdauer



Schaft	Kopfdurchmesser (mm)	Kraglänge L5 (mm)	Durchmesser der Laufspitze (mm)	Länge der Spitze (mm)	min. Durchmesser des Kegels (mm)	max. Gewicht des Werkstücks (kg)	max. Drehzahl (U/min)	Rundlaufgenauigkeit	Art. Nr.	Preis pro Stück	Aktionspreis pro Stück
MK2	32	73	15	29	10	170	7.000	0,008	221222	(162,10)	(100,00)
MK3	34	74	15	30	11	340	7.000	0,008	221223	(198,60)	(122,00)
MK4	42	88,5	20	38	13	700	6.300	0,008	221224	(278,00)	(171,00)
MK5	58	119	30	49	14	1.400	4.300	0,01	221225	(385,90)	(236,00)

Mitlaufende Körnerspitze mit Wechseleinsätzen



Einsätze und Körper aus hochwertigem Werkzeugstahl, gehärtet und geschliffen, hohe Rundlaufgenauigkeit (Abweichung max. 0,01 mm), Dreifachlagerung

Einsatz für Drehmaschinen und Schleifmaschinen geeignet, universell durch verschiedene Wechseleinsätze

Lieferumfang

- mitlaufende Körnerspitze mit 4 Einsätzen (Körnerspitze 60°, 75°, 90°, 60° lang)
- 1 Einsatz (Hohlkegel 60°)
- 1 Einsatz (Hohlkörner)
- 1 Ausheber



Schaft	max. Gewicht des Werkstücks (kg)	Art. Nr.	Preis pro Stück	Aktionspreis pro Stück
MK2	70	221302	(276,20)	(170,00)
MK3	120	221303	(299,10)	(183,00)
MK4	280	221304	(387,20)	(238,00)
MK5	650	221305	(596,20)	(366,00)

223769 Werkstückanschlag

AKTIONSPREIS
138,50

165,00



magnetisch, universell einstellbar (15 mm, 20 mm, 25 mm, 30 mm, 35 mm), Stehbolzen mit M5 Gewinde und Höhenorientierungskerbe, auf dem Anschlag ist eine Nummerierung 1-10 als Positionierhilfe der Höhenelemente angebracht, max. Backenbreite 25 mm (durch Abfräsen der Stege sogar max- Backenbreite 55 mm möglich)

Einsatz	für Drei-Backen-Drehfutter, Spannen von kurzen Teilen auf konventionellen Drehmaschinen, ersetzt weiche Aufsatzbacken
D (mm)	150
Material	Aluminium
Oberfläche	eloxiert
Lieferumfang	Werkstückanschlag mit je 3 Stehbolzen mit 5 mm, 10 mm, 15 mm und 20 mm

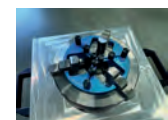
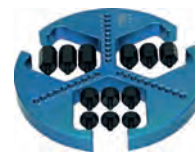

im Futter mit Stehbolzen

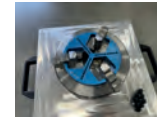

im Futter positioniert



auf Drehmaschine

239983 Reinigungstool

AKTIONSPREIS
74,00

95,00



enthält speziell angeordnete und ausgerichtete Reinigungsbohrungen (2 axial und 1 radial), Prozessstabilität durch automatisierte Reinigung mittels Kühlschmierstoff oder Druckluft

Einsatz für CNC-Bearbeitungszentrum, zur effizienten Reinigung von Maschinensichtfenstern, Spannmitteln und Werkstücken, auch für die Reinigung von tiefen Taschen geeignet

Schaft HB



Schaftdurchmesser (mm)	Luftdruck (bar)	Wasserdruck (bar)
16	6	40

Aufnahme Zylinderschaft HSK63/100-A "CoolTool"



HSK-Innenkontur und die Mitnehmernuten hart nachbearbeitet, dadurch bester Rundlauf der Spannschulter, höchste Rundlaufgenauigkeit, feingewuchtet, max. Spannkraften, 100 %-ige Mittenlage der Mitnehmernuten, zwei Bohrungen in der Wandung der Weldonaufnahme leiten das Kühlmittel direkt an die Werkzeugschneide, mit Bohrung für Balluff-Chips, ab Ø 25 mm mit 2 Spannschrauben

Einsatz ideal geeignet für den Einsatz von Werkzeugen ohne innere Kühlmittelzufuhr sowie für die Bearbeitung an ungünstigen Stellen mit schlechter Spanabfuhr

Lieferumfang – inklusive zwei Schrauben zum Verschließen der Kühlmittelbohrungen

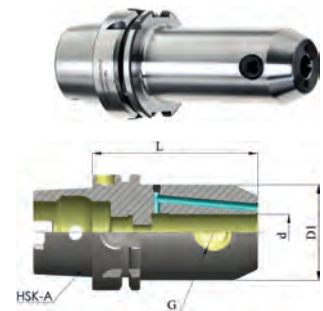

Aufnahme	d (mm)	L (mm)	D1 (mm)	Art. Nr.	Preis pro Stück	Aktionspreis (€)
HSK 63-A	16	80	48	2360216X80	116,45	59,00
	20		52	2360220X80	116,45	59,00
	25	110	65	2360225X110	135,15	79,00
	32		72	2360232X110	140,55	89,00

Aufnahme	d (mm)	L (mm)	D1 (mm)	Art. Nr.	Preis pro Stück	Aktionspreis (€)
HSK 100-A	6	80	25	2360276X80	173,30	99,00
	16		48	23602716X100	171,95	99,00
	20	100	52	23602720X100	171,95	99,00
	25		65	23602725X100	199,00	99,00

3D-Tasteinsatz



apply innovation™

mit Soll-Bruchstelle

Einsatz	für Renishaw® 3D-Taster
Aufnahme	M4
Material der Kugel	Rubin
Material	Keramik



Ausführung	Kugeldurchmesser (mm)	Schaftdurchmesser (mm)	Länge (mm)	Art. Nr.	Preis pro Stück	Aktionspreis (€)
kurz	6	4,5	50	34516	64,00	42,00
lang			100	34517	68,00	44,00

Wendeschneidplatte CCMT Allgemein



ISO-Code	Schneidstoff	Beschichtung	Einsatzgebiet	Schnitt	VE	Art. Nr.	Preis pro Stück	Aktionspreis pro Stück
CCMT 060204 TU	CP25TU	TiCN AL ₂ O ₃			10	190009CP25TU	6,60	3,60
CCMT 060208 TU						190020CP25TU	6,60	3,60
CCMT 09T304 TU						192609CP25TU	7,90	4,30
CCMT 09T308 TU						192612CP25TU	7,90	4,30
CCMT 120404 TU						192807CP25TU	10,20	5,50
CCMT 120408 TU						192808CP25TU	10,20	5,50
CCMT 120412 TU						192814CP25TU	10,20	5,50

Wendeschneidplatte DCMT Allgemein



ISO-Code	Schneidstoff	Beschichtung	Einsatzgebiet	Schnitt	VE	Art. Nr.	Preis pro Stück	Aktionspreis pro Stück
DCMT 070204 TU	CP25TU	TiCN AL ₂ O ₃			10	192913CP25TU	6,60	3,60
DCMT 070208 TU						192914CP25TU	6,60	3,60
DCMT 11T304 TU						193032CP25TU	8,20	4,40
DCMT 11T308 TU						193038CP25TU	8,20	4,40

Wendeschneidplatte VCMT Allgemein



ISO-Code	Schneidstoff	Beschichtung	Einsatzgebiet	Schnitt	VE	Art. Nr.	Preis pro Stück	Aktionspreis pro Stück
VCMT 110304 TU	CP25TU	TiCN AL ₂ O ₃			10	19606CP25TU	9,00	4,70
VCMT 110308 TU						19608CP25TU	9,00	4,70
VCMT 160404 TU						19630CP25TU	12,40	6,50
VCMT 160408 TU						19632CP25TU	12,40	6,50

Wendeschneidplatte VBMT Allgemein



ISO-Code	Schneidstoff	Beschichtung	Einsatzgebiet	Schnitt	VE	Art. Nr.	Preis pro Stück	Aktionspreis pro Stück
VBMT 160404 TU	CP25TU	TiCN AL ₂ O ₃			10	193621CP25TU	12,40	6,50
VBMT 160408 TU						193622CP25TU	12,40	6,50

Wendeschneidplatte CNMG Allgemein



ISO-Code	Schneidstoff	Beschichtung	Einsatzgebiet	Schnitt	VE	Art. Nr.	Preis pro Stück	Aktionspreis pro Stück
CNMG 120404 TU	CP25TU	TiCN AL ₂ O ₃			10	196462CP25TU	9,90	5,20
CNMG 120408 TU						196470CP25TU	9,90	5,20
CNMG 120412 TU						196474CP25TU	9,90	5,20

Senken Sie Ihre Werkzeugkosten sinnvoll -

Unser Eylbox-Nachschleif-Service

Weitere Infos sowie unsere Preisliste erhalten Sie unter

Tel.: 0371 5267-72 oder per Mail: soeren.gatzsch@werkzeug-eylert.de

WERKZEUG-EYLERT

Eylruf: 0371/ 52 67-0 | Eylfax: 0371/ 52 67-44

Eylmail: info@werkzeug-eylert.de | Eylnet: www.eylshop.de



Wendeschneidplatte DNMG Allgemein



ISO-Code	Schneidstoff	Beschichtung	Einsatzgebiet	Schnitt	VE	Art. Nr.	Preis pro Stück	Aktionspreis pro Stück
DNMG 110404 TU	CP25TU	TiCN AL ₂ O ₃			10	196505CP25TU	10,00	5,30
DNMG 110408 TU						196504CP25TU	10,00	5,30
DNMG 150404 TU						196507CP25TU	12,00	6,60
DNMG 150408 TU						196508CP25TU	12,00	6,60
DNMG 150604 TU						196563CP25TU	13,00	7,00
DNMG 150608 TU						196566CP25TU	13,00	7,00

Wendeschneidplatte WNMG Allgemein



ISO-Code	Schneidstoff	Beschichtung	Einsatzgebiet	Schnitt	VE	Art. Nr.	Preis pro Stück	Aktionspreis pro Stück
WNMG 080404 TU	CP25TU	TiCN AL ₂ O ₃			10	19703CP25TU	10,70	5,60
WNMG 080408 TU						197033CP25TU	10,70	5,60
WNMG 080412 TU						197097CP25TU	10,70	5,60

Gewindedrehplatte TiAlN+ IR M 60° Vollprofil ECO



Linke Drehplatten auf Anfrage

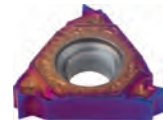

PVD-TiAlN beschichtete Ultra-Feinstkornqualität, mit gesintertem Gewindeprofil und Spanbrecher

Einsatz zum Innengewindedrehen rechts, für metrisches ISO-Regelgewinde und ISO-Feingewinde, optimal für langspanende Werkstoffe

ISO-Code	Steigung (mm)	Schneidstoff	VE	Art. Nr.	Preis pro Stück	Aktionspreis pro Stück
16 IR ISO 1,0	1	DUB30	5	198191	10,90	7,70
16 IR ISO 1,25	1,25			198192	10,90	7,70
16 IR ISO 1,5	1,5			198193	10,90	7,70
16 IR ISO 1,75	1,75			198194	10,90	7,70
16 IR ISO 2,0	2			198195	10,90	7,70
16 IR ISO 2,5	2,5			198196	10,90	7,70
16 IR ISO 3,0	3			198197	10,90	7,70

Gewindedrehplatte TiAlN+ ER M 60° Vollprofil ECO

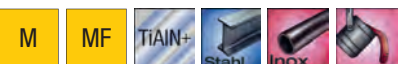

Linke Drehplatten auf Anfrage

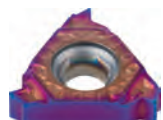

PVD-TiAlN beschichtete Ultra-Feinstkornqualität, mit gesintertem Gewindeprofil und Spanbrecher

Einsatz zum Außengewindedrehen rechts, für metrisches ISO-Regelgewinde und ISO-Feingewinde, optimal für langspanende Werkstoffe

ISO-Code	Steigung (mm)	Schneidstoff	VE	Art. Nr.	Preis pro Stück	Aktionspreis pro Stück
16 ER ISO 1,0	1	DUB30	5	199011	10,90	7,70
16 ER ISO 1,25	1,25			199012	10,90	7,70
16 ER ISO 1,5	1,5			199013	10,90	7,70
16 ER ISO 1,75	1,75			199014	10,90	7,70
16 ER ISO 2,0	2			199015	10,90	7,70
16 ER ISO 2,5	2,5			199016	10,90	7,70
16 ER ISO 3,0	3			199017	10,90	7,70

XSAKITDP00000 Drehmomentschraubendreher Satz Dinaplus 15-tlg.

681,80

leichter Gebrauch, keine Einstellung erforderlich, da sie automatisch beim Einsetzen der Klinge in den Griff erfolgt, Griff aus eloxiertem Aluminium, vermeidet ein Überdrehen der Schraube

Lieferumfang

- 1 Drehmoment-Schraubendreher
- 7 Wechselklingen Torx®: TX6 - TX7 - TX8 - TX9 - TX10 - TX15 - TX20
- 7 Wechselklingen Torx Plus®: 6IP - 7IP - 8IP - 9IP - 10IP - 15IP - 20IP
- im Kunststoffständer

AKTIONSPREIS
299,-



OPTIMUM PREMIUM CNC-FRÄSMASCHINE **F 150HSC**

69.999,-

83.298,81 € inkl. USt.

Art-Nr.: 3511213

SIEMENS Steuerung
SINUMERIK 828D mit PPU 290



Maschinendaten	F 150HSC
Gesamt-Anschlusswert	31 kVA 400 V / 3 Ph ~50 Hz
Antriebsmotor / Drehmoment S1	9 kW / 57 Nm
Antriebsmotor / Drehmoment S6-30 %	21,2 kW / 135 Nm
Spindelaufnahme	SK 40 DIN 69871
Wieder- / Positioniergenauigkeit	± 0,005 mm
Werkzeugwechsler Servo	24 Werkzeugplätze
Verfahrweg X-, Y-, Z-Achse	760 / 440 / 460 mm
X-, Y-, Z-Achse - Drehmoment	7,3 / 10,5 / 15 Nm
Drehzahlen ¹⁾ Inlinespindel	12.000 min ⁻¹
Tischlänge x -breite / T-Nutengröße	900 x 410 mm / 16 mm
Abmessungen (L x B x H) ca.	3.000 x 1.950 x 2.310 mm
Nettogewicht ca.	4.350 kg

LASERSCHNEIDANLAGEN



HSG



MEHR INFORMATIONEN



FRAGEN SIE NACH IHREM PERSÖNLICHEN ANGEBOT!

Messschieber Digital IP 67



Vierfachmessung, Kreuzspitzen, Feststellschraube
Elektronische Funktionen: QuickStart, QuickLock, EIN/AUS, mm/inch, Nullstellung an jeder Stelle

Anzeige	LCD
Datenausgang	ohne
Material	Edelstahl
Nachweis	Werkzertifikat
Lieferumfang	Messschieber, Knopfzelle CR2032 und Etui

Messbereich (mm)	Ablesung (mm)	Schnabellänge (mm)	Schriftgröße (mm)	Tiefenmaß	Art. Nr.	Preis pro Stück	Aktionspreis pro Stück
0-150	0,01	40	7,5	rund, Ø 1,5 mm	32042150	119,00	99,00
				eckig	32042150/1	119,00	99,00

32420 Taschenmessschieber Duo-Fix

31,60



Vierfachmessung, Kreuzspitzen, Tiefenmaß, rückseitige Gewindetabelle (metrisches ISO- und Whitworth-Gewinde), Duo-Fix: Feststellschraube und Momentfeststellung, Ablesestelle mattverchromt

Anzeige	Nonius
Art der Ablesung	mm/inch
Material	Edelstahl
Lieferumfang	Messschieber und Etui



Messbereich (mm)	Ablesung (mm)	Schnabellänge (mm)	Tiefenmaß
0-150	0,05	40	eckig

Taschenbandmaß Chrom



schlagfestes ABS-Kunststoffgehäuse mit Weichkomponente, gehärteter Federbandstahl, weiß beschichtet, hohe Standfestigkeit durch breite Bänder mit starker Bandwölbung, verschiebbarer Endhaken für Innen- und Außenmessung, Feststeller, automatischer Bandrücklauf, Gürtelclip, mm-Teilung an Ober- und Unterkante in rot schwarz, 10-cm-Teilung in rot

Fehlergrenze EG II

L (m)	Bandbreite (mm)	Ablesung (mm)	Art. Nr.	Preis pro Stück	Aktionspreis pro Stück	L (m)	Bandbreite (mm)	Ablesung (mm)	Art. Nr.	Preis pro Stück	Aktionspreis pro Stück
2	16	1	3823112	9,90	5,90	5	19	1	3823115	15,90	12,00
3	16	1	3823113	10,70	6,50	8	25	1	3823118	22,60	16,50

Messplatte Hartgestein mit Untergestell



hochfest und äußerst homogen und feinporig, geringe thermische Ausdehnung, korrosionsfrei und von hoher mechanischer Festigkeit, Messflächen diamantgeläppt, Außenkanten sichtgeschliffen, Rückseite feingesägt, Untergestell aus stabilem Vierkantröh, mit Lagergarnitur und Kippschutz

Arbeitshöhe (m)	0,9-0,95
Material	Naturhartgestein, Stahl
Farbe Korpus	RAL 7035 lichtgrau
Oberfläche	lackiert
Nachweis	Werkzertifikat
Lieferumfang	Messplatte und Untergestell



Abmessung (mm)	Güte	Ebenheit (µm)	Gewicht (kg)	Art. Nr.	Preis pro Stück	Aktionspreis pro Stück
1000 x 630 x 100	00	4	230	352011	(2.399,00)	(2.200,00)
	0	8		352014	(1.868,00)	(1.750,00)
1200 x 800 x 120	00	5	411	352012	(3.232,00)	(2.900,00)
	0	9		352015	(2.315,00)	(2.150,00)
1500 x 1000 x 160	00	5	752	352013	(4.421,00)	(3.900,00)
	0	10		352016	(3.175,00)	(2.900,00)

Haben Sie Fragen?
Ich berate Sie gern:

Sebastian Wolf
 Vertrieb und Beratung Messtechnik
 Mobil: +491723700239
 E-Mail: sebastian.wolf@werkzeug-eylert.de

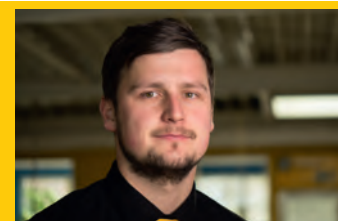

391142 Entfernungsmessgerät Laser LaserRange-Master Gi3

~~100,70~~



robustes Kunststoffgehäuse, extrem helle, grüne Laserlinie
Funktionen: Längenmessung, Dauermessung, Flächenmessung, Volumenmessung, min./max.-Funktion
 Die Messgenauigkeit ist eine typische Genauigkeitsangabe, welche sich auf die gesamte, gemessene Länge bezieht!

Anzeige LCD, hinterleuchtet
Lieferumfang Messgerät, 2 Micro-Batterien und Transporttasche

AKTIONSPREIS
59,00



Messbereich (m)	Fehlergrenze (±mm)	Laserfarbe	Laserklasse	Abmessung (mm)
0,3-30	2	grün	2 (515 nm < 1 mW)	110 x 40 x 24

410523 Ringmaulschlüssel Ratsche "Joker" Satz 4-tlg.

~~111,82~~



Maulseite mit neuartiger Haltefunktion, Herunterfallen der Schraube oder Mutter kann dadurch effektiv vermieden werden, durch Endanschlag wird die Abrutschgefahr vom Schraubenkopf nach unten verringert, Verletzungsgefahr wird dadurch minimiert, Maulseite mit sehr kleinem Rückholwinkel von 30°

Material Chrom-Molybdän-Stahl
Oberfläche Nickel-Chrom-Beschichtung
Zähne 80
Lieferumfang - 4 Ratschen-Ringmaulschlüssel SW 10 - 13 - 17 - 19 mm
 - in robuster Tasche

AKTIONSPREIS
72,00



410524 Ringmaulschlüssel Ratsche umschaltbar "Joker" Satz 4-tlg.

~~181,13~~



Maulseite mit neuartiger Haltefunktion, Herunterfallen der Schraube oder Mutter kann dadurch effektiv vermieden werden, durch Endanschlag wird die Abrutschgefahr vom Schraubenkopf nach unten verringert, Verletzungsgefahr wird dadurch minimiert, Maulseite mit sehr kleinem Rückholwinkel von 30°, Ratschenkopf 15° abgewinkelt, mit Umschalthebel

Material Chrom-Molybdän-Stahl
Oberfläche Nickel-Chrom-Beschichtung
Zähne 80
Lieferumfang - 4 Ratschen-Ringmaulschlüssel SW 10 - 13 - 17 - 19 mm
 - in robuster Tasche

AKTIONSPREIS
117,00



438001 Bit Sortiment 1/4" 39-tlg.

~~104,73~~



L (mm) 25
Material Chrom-Vanadium-Stahl
Lieferumfang
 - 1 Bit Schlitz: 5,5 mm
 - 6 Bits Phillips®: 2 x PH1 - 3 x PH2 - PH3
 - 5 Bits Pozidriv®: PZ1 - 3 x PZ2 - PZ3
 - 6 Bits Torx®: T10 - T15 - T20 - T25 - T30 - T40
 - 5 Bits Torx® mit Stirnlochbohrung: TB10 - TB15 - TB20 - TB25 - TB30
 - 5 Bits Hex-Plus®: 3 - 4 - 5 - 6 - 8 mm
 - 7 Stecknüsse, Länge 23 mm: SW 5,5 - 6 - 7 - 8 - 10 - 12 - 13 mm
 - 1 Stecknuss-Adapter
 - 1 Umschalt-Bitnarre 1/4"
 - 1 Schnellwechsel-Bithalter, magnetisch, Länge 50 mm
 - 1 Schnellwechsel-Bithalter mit Handgriff, magnetisch, Länge 90 mm
 - in einer Kunststoffbox

AKTIONSPREIS
62,00



44950 Schraubendreher Satz VDE Kraftform 7-tlg.

~~47,47~~



Schutzisolation bis 1000 V, Lasertip-Spitze (scharfkantige Oberflächenstruktur beißt sich im Schraubenkopf fest und sorgt für sicheren Sitz des Schraubendrehers in der Schraube), Kraftform-Griff mit Abrollschutz

Einsatz speziell für elektrische Anwendungen

Anzahl Teile	Lieferumfang
7	- 4 VDE-Schraubendreher Schlitz: 2,5 - 3,5 - 4 - 5,5 mm - 2 VDE-Schraubendreher Phillips®: PH1 - PH2 - 1 Spannungsprüfer - 1 Wandhalterung

AKTIONSPREIS
31,00



Einhandzwinge "EZ"



Zweikomponentengriff mit Pumphebel hinter der Schiene für sicheren Zugriff aus beiden Richtungen, integrierter Lösehebel zum schnellen Verstellen des Gleitbügels und zum Lösen der Zwinge, Kunststoff-Schutzkappen mit integriertem Kreuzprisma zum sichereren Fixieren runder, spitzer und kantiger Teile

Spannweite (mm)	Spreitzweite (mm)	Ausladung (mm)	Schiene (mm)	Spannkraft (kN)	Art. Nr.	Preis pro Stück	Aktionspreis pro Stück
0-150	125-270	60	14 x 5	0,75	479059150	16,27	11,00
0-300	160-450	80	18 x 5	1,4	479059300	24,65	17,00
0-450	160-500				479059450	26,40	18,00
0-600	160-750	90	22 x 8	2,7	479059600	29,77	20,00
	195-790				479059601	41,12	28,00



479062 Einhandzwinge Pack "EZR"



Zweikomponentengriff mit Pumphebel hinter der Schiene für sicheren Zugriff aus beiden Richtungen, integrierter Lösehebel zum schnellen Verstellen des Gleitbügels und zum Lösen der Zwinge, Kunststoff-Schutzkappen mit integriertem Kreuzprisma zum sichereren Fixieren runder, spitzer und kantiger Teile

Einsatz

- mit spezieller Führung am Oberteil für Nuten 12 x 6,5 mm bis 12 x 8 mm
- mit Adapter auf Unterteil und umgedrehtem Oberteil zum sicheren Fixieren von Führungsschienen der Marken Festool, Protocol, Metabo, Makita, Hitachi/Hikoki, Dewalt und so weiter und zum Spannen in Profilen sowie auf Arbeitstischen- mit Adapter auf Ober- oder Unterteil zum übergreifenden Spannen
- mit oder ohne Adapter zum Spannen oder Spreizen

VPE 2

Spannweite (mm)	Spreitzweite (mm)	Ausladung (mm)	Schiene (mm)	Spannkraft (kN)
150	120-310	60	14 x 5	0,75

AKTIONSPREIS
29,00

42,15



Getriebezwingen "GearKlamp-GK"



um die Schiene positionierter Griff zum Einsatz auf engstem Raum, Trapezgewindespindel mit schwenkbarer Druckplatte, Schnellverschiebetaste zum schnellen Verschieben des Gleitbügels, ein Kreuzprisma am Oberteil für sicheren Halt von runden, spitzen und kantigen Teilen

Spannweite (mm)	Ausladung (mm)	Schiene (mm)	Spannkraft (kN)	Art. Nr.	Preis pro Stück	Aktionspreis pro Stück
0-150	60	19 x 6	2	479063150	28,13	19,00
0-300				479063300	30,58	21,00
0-450				479063450	32,83	23,00



Drehmomentschraubendreher Safe-Torque Speed



leichte, handliche und kompakte Bauweise, zum kontrollierten Verschrauben bei vorgegebenem Drehmoment, Schnellverstellung für Rechts/Links, 5 wählbare Anzugsdrehmomente und einer Feststellung (Torque Lock) für unbegrenzte Löse-/Anzugsmomente, ergonomischer Mehrkomponentengriff

Einsatz für professionelles Schrauben, Feinjustage und drehmomentkontrolliertes Schrauben

Anzeige Analog



Drehmoment (Nm)	Ablesung (Nm)	Grifflänge (mm)	Ausführung	Art. Nr.	Preis pro Stück	Aktionspreis pro Stück
1-3	0,5	147,5	wählbares Drehmoment 1,0 - 1,5 - 2,0 - 2,5 - 3,0 Nm	XWE075810	70,00	52,50
2-6	1		wählbares Drehmoment 2,0 - 3,0 - 4,0 - 5,0 - 6,0 Nm	XWE075815	70,00	52,50

XWE075850 Drehmomentschraubendreher Satz Safe-Torque Speed Bicycle 1 7-tlg. 82,00



leichte, handliche und kompakte Bauweise, zum kontrollierten Verschrauben bei vorgegebenem Drehmoment, Schnellverstellung für Rechts/Links, 5 wählbare Anzugsdrehmomente (2,0 - 3,0 - 4,0 - 5,0 - 6,0 Nm) und einer Feststellung (Torque Lock) für unbegrenzte Löse-/Anzugsmomente, ergonomischer Mehrkomponentengriff

Einsatz	für professionelles Schrauben, Feinjustage und drehmomentkontrolliertes Schrauben	
Anzeige	Analog	
Nachweis	Werkzertifikat	
Lieferumfang	- 1 Drehmoment-Schraubendreher Safe-Torque Speed Bicycle 1 2-6 Nm - 2 Bits Torx®, Länge 50 mm: T10 - T25 - 4 Bits Sechskant, Länge 50 mm: SW 2,5 - 3 - 4 - 5 mm - im Textiletui	

Drehmoment (Nm)	Ablesung (Nm)	Grifflänge (mm)
2-6	1	147,5



AKTIONSPREIS
61,50

41572 Stiftschlüssel Sechskant lang mit Kugelkopf Satz 9-tlg. 27,51



mit Kugelkopf, einsetzbar bis zu einem Arbeitswinkel von 25°, durchgehend gehärtet

Material	Chrom-Vanadium-Stahl
Oberfläche	mattverchromt
Lieferumfang	- 9 Stiftschlüssel SW 1,5 - 2 - 2,5 - 3 - 4 - 5 - 6 - 8 - 10 mm - im Kunststoffhalter



AKTIONSPREIS
20,00

Einer. Immer. Überall. Der Wiha Werkzeugrucksack.

Werkzeugrucksack electric, 28-tlg.

- Separates Laptop-/Bürofach
- Viel zusätzlicher Stauraum
- Stabile, wasserfeste Unterschale
- Gut organisiert, einfache Entnahme
- 77 Aufbewahrungs- und 30 flexible Anbringungsmöglichkeiten
- Stabiler Stand



NEU
VON WIHA

Zum Video:



XWI45154



reddot winner 2023

wiha 
Tools that work for you

Klettschleifscheibe Diamant



kletthaftend, kunststoffgebundene Wabenstruktur, sehr hohe Diamantkonzentration, für Trockenschliff geeignet

Hinweis: Nur mit drehzahlgeregelten Winkelschleifern einsetzbar (max. Drehzahl 10000 U/min)!

Einsatz Beton, Ausgleichsmasse, Natursteinfliesen, Terrazzo, Versiegelungen

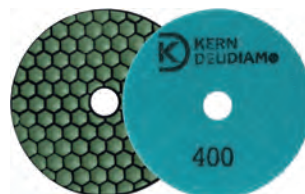

D (mm)	Bohrung (mm)	Korn	Art. Nr.	Preis pro Stück	Aktionspreis pro Stück
100	16	50	51665250	19,50	9,00
		100	516652100	19,50	9,00
		200	516652200	19,50	9,00
		400	516652400	19,50	9,00

D (mm)	Bohrung (mm)	Korn	Art. Nr.	Preis pro Stück	Aktionspreis pro Stück
100	16	800	516652800	19,50	9,00
		1.500	5166521500	19,50	9,00
		3.000	5166523000	19,50	9,00

516653 Haftstützteller für Klettschleifscheiben Diamant

9,50



kletthaftend, mit Gewinde M14

Einsatz für Klettschleifscheibe Diamant (Art.-Nr. 516652...)



5175468 Trockenbohrkrone Diamant Turbo M mit Aufnahme M16

88,30

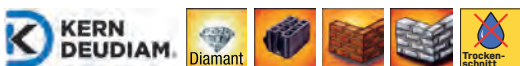

extrem schnittfreudig, gelasert, Turbosegmente

D (mm) 68

Einsatz für Beton, hochverdichteten Kalksandstein und Klinker, zum Setzen von Steck- und Verteilerdosen sowie für kleinere Durchbrucharbeiten auf Diamant-Kernbohrmaschinen ohne Softschlag sowie einer Leistung von 1000-2000 Watt

D (mm)	Tmax (mm)	Anzahl der Segmente
68	70	5



511312 Trennscheibe "2in1" Stahl/VA

1,40



exakte und maßgenaue Schnitte, geringe thermische Belastung und Gratbildung, hohe Standzeit und Schnitttiefe, wirtschaftliche Lösung für die tägliche Arbeit

Einsatz zum Trennen von dünnwandigen Blechen, Rohren und Profilen aus Stahl und Edelstahl

D (mm)	B (mm)	Bohrung (mm)	VE
125	1	22,23	25



Fächerschleifscheibe Premium Longlife C-TRIM Stahl/VA



extrem lange Lebensdauer, Trägerteller aus Kunststoff, hervorragende mechanische Eigenschaften, beständig gegen Öle und Fette, durch einfaches Trimmen 100%ige Nutzung der Scheibe garantiert

Einsatz für universelle Schleifaufgaben, Flächen-, Kantenschliff und Entgratungsarbeiten auf Stahl sowie Edelstahl

Bohrung (mm) 22,23

D (mm)	Korn	Ausführung	VE	Art. Nr.	Preis pro Stück	Aktionspreis pro Stück
125	40	gerade	10	5137540	5,70	2,80

D (mm)	Korn	Ausführung	VE	Art. Nr.	Preis pro Stück	Aktionspreis pro Stück
125	60	gerade	10	5137560	5,70	2,80



5125805 Schruppscheibe Cubitron™ III Cut & Grind Stahl/VA

9,61



patentiertes hochscharfes und präzisionsgeformtes Keramikorn schneidet sauber und schnell, 50 % längere Standzeit und bis zu 14 % höhere Schnitttiefe im Vergleich zu Cubitron™ II, Verkürzung der Arbeitszeit

Einsatz zum Trennen und Ausfugen, für Kanten- und Flächenschliff, zur Schweiß- und Wurzelnahtbearbeitung

D (mm)	B (mm)	Bohrung (mm)	VE
125	3,2	22,23	10



5212512 Fiberscheibe Keramik Cubitron™ III 1187C

~~3,82~~



patentiertes präzisionsgeformtes Keramik Korn, bis zu 40 % höherer Abtrag im Vergleich zu Cubitron™ II 987C, kühler Schliff, Risiko für Anlauffarben minimiert

Einsatz für den Flächenschliff auf frei zugänglichen Schweißnähten, Oberflächen und Kanten, für Edelstahl

D (mm)	Korn	Bohrung (mm)	VE
125	36	22,23	25

AKTIONSPREIS
2,80 / Stück



5212522 Fiberscheibe Keramik Cubitron™ III 1182C

~~3,63~~

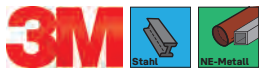

patentiertes präzisionsgeformtes Keramik Korn, bis zu 50 % höherer Abtrag im Vergleich zu Cubitron™ II 982C, kühler Schliff, Risiko für Anlauffarben minimiert

Einsatz für den Flächenschliff auf frei zugänglichen Schweißnähten, Oberflächen und Kanten, für Baustahl und NE-Metalle

D (mm)	Korn	Bohrung (mm)	VE
125	36	22,23	25

AKTIONSPREIS
2,60 / Stück



52122636 Fiberscheibe Actirox AF890

~~4,15~~



Vulkanfaser-Trägermaterial, schneller Schliff, sehr lange Standzeit, Zusatzschicht "TOP SIZE" reduziert die Temperatur in der Schleifzone

Einsatz optimal für Edelstahl und Sonderlegierung

D (mm)	Korn	Bohrung (mm)	VE
125	36	22,23	25

AKTIONSPREIS
1,80 / Stück



52122736 Fiberscheibe Actirox AF799

~~3,72~~



Vulkanfaser-Trägermaterial, schneller Schliff, sehr lange Standzeit

Einsatz optimal für unlegierten Stahl

D (mm)	Korn	Bohrung (mm)	VE
125	36	22,23	25

AKTIONSPREIS
1,65 / Stück



62027 Winkelbohrvorsatz

~~107,93~~



Schraubwinkel 90°, Aluminiumgehäuse, Metallzahnäder, seitlicher Handgriff

Einsatz für das Schrauben und Bohren bis in die kleinsten Winkel, für Akku-Schrauber und kleinere Bohrmaschinen

AKTIONSPREIS
59,00



65501 Rührwerk EHR 14.1 SK Set

~~171,00~~



stufenlose Drehzahlregelung, große Handgriffe

Einsatz zum Mischen von Baustoffen mit niedriger Viskosität, z. B. Farbe, Leim, Spachtel- und Ausgleichsmassen, Fliesenkleber

Betriebsspannung (V) 230

Typ	Leistung (W)	max. Durchmesser Rührer (mm)	max. Rührmenge (kg)	Aufnahme	Leerlaufdrehzahl (U/min)	Lieferumfang	Gewicht (kg)
EHR 14.1 SK Set	960	120	30	M14	0-590	Wendelrührer WG 120	2,9

AKTIONSPREIS
139,00



6951043

Stabschleifer Druckluft CP7405

147,00



AKTIONSPREIS

89,00



mit Spindelarretierung, ergonomischer Griff, gute Kälteisolierung zwischen Motor und Griff, Abluftführung nach hinten

Einsatz zum Schleifen, Entgraten, Fräsen, Polieren und Gravieren

Betriebsdruck (bar) 6,3

Typ	Leistung (W)	Spannzangendurchmesser (mm)	Luftbedarf (l/s)	Leerlaufdrehzahl (U/min)	Anschluss (")	Lieferumfang	Gewicht (kg)
CP7405	250	6	9,3	28000	1/4	Spannzange 6 mm, Spannschlüssel, ohne Kupplungsstift	0,5

6956430

Schlagschrauber Mini Druckluft 1/2" CP7732C

264,00



ultraleicht, einfache Bedienung, kompakt und langlebig, geringe Baulänge von 108 mm, Aluminiumschlagwerkgehäuse, Stahlmotor, Komposit-Gehäuse

Betriebsdruck (bar) 6,3

AKTIONSPREIS

149,00



Typ	max. Drehmoment (Nm)	Luftbedarf (l/s)	Leerlaufdrehzahl (U/min)	Anschluss (")	Lieferumfang	Gewicht (kg)
CP7732C	625	9	9000	1/4	Aufhängebügel, Seitengriff, Kupplungseinstellschlüssel	1,3

XWOW783XL

Metallbandsäge FEMI 783XL

550,00

benutzerfreundliche Sägeband-Spanneinrichtung, Schraubstock aus Stahl mit prismaförmiger Führung, elektrische Digitaleinstellung der Drehzahl „Constant Speed“ mit Strombegrenzung, robustes Gestell aus Formstahl, Bügel-Sperrvorrichtung für leichten Transport

Betriebsspannung (V) 230

Geschwindigkeit (m/min) 30-80

AKTIONSPREIS

429,00



Typ	Leistung (W)	Sägebandabmessung (mm)	Schnittbereich (mm)	Lieferumfang	Gewicht (kg)
FEMI 783XL	950	1335 x 13 x 0,65	rund 0°: 105 rund +45°: 65 quadratisch 0°: 95 x 95 quadratisch +45°: 65 x 60 rechteckig 0°: 100 x 85 rechteckig +45°: 65 x 60	mit Bi-Metall-Sägeband und Längenanschlag	16

S7306001

Tischbohrmaschine ECOMAX 14 mit Schraubstock VersaMAG

2.344,00



Tischbohrmaschine: präzise und laufruhige Standard-Tischbohrmaschine, Not-Aus-Schlagtaster, Motorvollschutz, stufenlose Drehzahlregelung, Tischverstellung über Zahnstange, digitale Drehzahlanzeige, elektrischer Bohrerchutz, Lieferung ohne Bohrfutter und Kegeldorn

Schraubstock VersaMAG: mobil, flexibel und schnell, dank Permanentmagnet in unterschiedlichen Bereichen einsetzbar, präzise Ausrichtung mithilfe einer Vormagnetisierung, innovatives 2-Rotorensystem für hohe Haltekraft zum sicheren Verspannen, auf allen magnetischen Oberflächen - sogar im Dünnblechbereich ab 4 mm, wechselbare Spannbacken, Backenbreite 100 mm, Spannbereich 0-108 mm, Backenhöhe 40 mm, Länge 332 mm, Länge geöffnet 440 mm, Haltekraft 7800 N

Betriebsspannung (V) 400

Pinolenhub (mm) 70

Ausladung (mm) 180

Durchmesser der Säule (mm) 65

Höhe (mm) 890

Tischgröße (mm) 250 x 220

T-Nut (mm) 10

Lieferumfang
- Tischbohrmaschine ECOMAX 14
- Schraubstock VersaMAG, Permanentmagnet, Stiftschlüssel Sechskant 3 mm und Zurrurgurt

Hinweis Sperriges Gut! Es können zusätzliche Versandkosten anfallen.

AKTIONSPREIS

1899,00

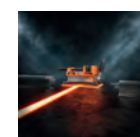

Leistung (kW)	Bohrleistung in Stahl (mm)	Dauerbohrleistung in Stahl (mm)	Aufnahme	Drehzahl (U/min)	Abstand Spindel/Grundplatte (mm)	Abstand Spindel/Tisch (mm)	Gewicht (kg)
0,6/1,0	15	14	MK2	420-2.100	529	0-380	80

MI4933492825 Akku-Schlagbohrschrauber M18 BLPDRC-422C

239,00



bürstenloser Motor, Zweiganggetriebe, REDLINK™-Elektronik, Metall-Bohrfutter, Ladezustandsanzeige, Rechts-/Linkslauf, LED-Arbeitsleuchte

Spannweite (mm) 1,5-13
Leerlaufdrehzahl (U/min) 1. Gang: 0-550, 2. Gang: 0-1700



Typ	Betriebsspannung (V)	Ladungskapazität (Ah)	Bohrdurchmesser (mm)	Drehmoment (Nm)	Schlagzahl (U/min)	Lieferumfang	Gewicht (kg)
M18 BLPDRC-422C	18	2, 4	Stahl: 13 Holz: 52 Mauerwerk: 16	60,5	0-25500	2 Li-Ionen-Akku (1x 4 Ah, 1x 2 Ah), Ladegerät und Koffer	1,5

MI4933472114 Akku-Baustellenradio M12RCDAB+-0

179,00



Wiedergabe von analogen AM/FM und DAB+ Sendern, digitaler Prozessor bietet höchste Empfangsgenauigkeit, Signalklarheit und zusätzliche Informationen wie Song, Interpreten und die genaue Zeit, digitaler Bluetooth®-Empfänger bietet eine Empfangsreichweite von 30 m, eingebaute Ladefunktion für schnelles und einfaches Aufladen jedes M12™ Akkus oder mobiler Endgeräte mittels USB-Anschluss, Energieversorgung wahlweise mit MILWAUKEE® M12™ Akkus oder Netzbetrieb

Typ	Betriebsspannung (V)	L (mm)	B (mm)	H (mm)	Lieferumfang	Gewicht (kg)
M12RCDAB+-0	12, 230	140	140	235	ohne Akku, ohne Ladegerät, mit Netzteil	1,9



AKTIONSPREIS
159,00

XME626991000 Multifunktions Tisch MWB 100

279,00



mobile Werkbank mit vielen Einsatzmöglichkeiten, schneller Auf- und Abbau dank Klappmechanismus, höhenverstellbare Standbeine für eine optimale Arbeitshöhe, Nivellierfuß zum Ausgleich unebener Untergründe, umlaufende T-Nut für seitliches Spannen mit geeigneten Zwingen, robuste MDF-Tischplatte (austauschbar) mit Lochraster 20 mm und Winkelanzeige, Verbindungsmöglichkeit mehrerer Tische durch Eckverbinder, zahlreiche Befestigungsmöglichkeiten für halbstationäre Maschinen, einfacher Transport dank leichtem Aluminiumrahmen und Transporthandgriffen, umlaufende Nut zum Einhängen geeigneter Sichtlärmschirmen

Lieferumfang Multifunktions Tisch, 2 Einhandzwingen, 4 Bankhaken und 2 Eckverbinder

L (mm)	B (mm)	Tragfähigkeit (kg)
960	710	120

AKTIONSPREIS
199,00

658745 Nass-/Trockensauger

429,00



Gerätesteckdose mit Einschaltautomatik für den Betrieb von Elektrowerkzeugen, 4 Zubehörsteckplätze und Parkposition für das Sauggeschirr an der Geräterückseite, mittels optionalem mehrstufigem Elektrowerkzeugadapter wird der Saugschlauch an jeden Durchmesser angepasst, die Blasfunktion ist auf der Geräterückseite integriert und wird durch einfaches Umstecken des Saugschlauches aktiviert

Einsatz Handwerkersauger für Nass- und Trockenanwendungen
Betriebsspannung (V) 230
max. Leistung Gerätesteckdose (W) 1.500
Schalldruckpegel (dB) 70

Typ	Leistung (W)	Fassungsvermögen (l)	Kabellänge (m)	Staubschutzklasse	Unterdruck (mbar)	Lieferumfang	Gewicht (kg)
NT 30 SE	1.300	30	7,5	L	260	2 Edelstahl-Saugrohre 0,5 m, Saugschlauch komplett (Durchmesser 32 mm, Länge 2,5 m), Hauptfilter, Vlies-Filtersack, Zykloneinsatz, Fugendüse, Trockenbodendüse, Nassbodendüse und Möbelpinsel	7,8

AKTIONSPREIS
329,00



8282042 Scheibenfrostschutz gebrauchsfertig "Antifrost & Klarsicht"

15,70

SONAX®

gebrauchsfertig bis -20 °C, mit Citrusduft und Glycerin, beseitigt Winterverschmutzungen und sorgt für klare Sicht, verhindert das Einfrieren der Scheibenwaschanlage und Düsen, verursacht keine Spannungsrisse und Blindstellen an Scheinwerferstreuscheiben

Ausführung Kanister mit Ausgießer
Inhalt (l) 5

AKTIONSPREIS
9,90



Winterhandschuh Latexbeschichtung



innen Schlingenplüsch, Doppelbeschichtung an den Fingerspitzen, Handinnenfläche gesandet, griffiger, sehr flexibel, Kälteschutz bis max. -30 °C

Norm EN 388: 2142X, EN 511: X2X
Farbe neongelb, schwarz, blau



Gr.	Art. Nr.	Preis pro Paar	Aktionspreis pro Paar
8	8322948	2,69	1,55
9	8322949	2,69	1,55

Gr.	Art. Nr.	Preis pro Paar	Aktionspreis pro Paar
10	83229410	2,69	1,55

894010 Staubbindetuch Staubfix® Standard Pack

6,30

durch die harzige Imprägnierung (nicht trocknendes Alkydharz) wird Staub und trockener Schmutz vollständig aufgenommen und zuverlässig gebunden, fusselfrei, dichtes Gewebe, exzellente Staubaufnahme, passt sich beim Wischen gut der Oberflächenform an, sehr abriebfest, völlig unschädlich für jegliche Lackierung, trocknet nicht aus, silikon- und wachsfrei

Einsatz für alle Lackier- und dazugehörigen Reinigungsarbeiten
VPE 5

B (mm)	L (mm)	Farbe	Material
800	500	weiß	Mullgewebe

AKTIONSPREIS
4,30



894011 Staubbindetuch Staubfix® Soft XL Pack

10,10

durch die wasserlösliche Hydro-Imprägnierung (nicht trocknendes Polyesterharz) wird Staub und trockener Schmutz vollständig aufgenommen und zuverlässig gebunden, fusselfrei, sehr weiches Material, gleitet perfekt über geschliffene und glatte Oberflächen, antistatische Wirkung, besonders umweltfreundlich, völlig unschädlich für jegliche Lackierung, trocknet nicht aus, silikon- und wachsfrei

Einsatz für alle Lackier- und dazugehörigen Reinigungsarbeiten, auch ideal für Büro, Haushalt und viele andere Bereiche, wo es auf eine perfekte staubfreie Oberfläche ankommt
VPE 10

B (mm)	L (mm)	Farbe	Material
450	380	gelb	Viskose, Polyester

AKTIONSPREIS
6,90



839019 Vollsichtschutzbrille Schweißer GoggleGear™ 6000

46,56

3M

indirekte Belüftung, Scheibe mit 3M™ Scotchgard™ Härte- und Antibeschlagbeschichtung, verhindert noch länger das Beschlagen der Scheibe, mit grauer Flip-Up-Scheibe, weicher Nasensteg, guter Sitz beim Tragen mit Atemschutz-Halbmasken, verstellbares Kopfband, Fassung aus Polypropylen und Scheibe aus Polycarbonat

Ausführung Fassung schwarz, Scheibe Fassung klar, Scheibe Klappteil grau IR 5.0
Scheibenkennzeichnung 2C-1.2 3M 1 BT K N und 5 3M 1 BT
Norm EN166, EN169

AKTIONSPREIS
29,90



875420 Akku-Arbeitslampe LED "AF2R Work"

81,00



bruchfestes Aluminiumgehäuse mit integriertem Lineal, rutschfester Stoßschutz, mit Gummihaken, Magnet, Klettverschluss oder Bohrung zur Aufhängung, Dimmfunktion von Weißlicht in 5 Stufen, Rotlicht in 2 Stufen und Blinkmodus, Transportsicherung, mit Ladestandsanzeige

Betriebsspannung (V) 3,7
Lieferumfang Arbeitslampe mit Li-Ionen-Akku 3,7 V/4,8 Ah, Klettbander, USB-Ladekabel und Aufbewahrungsbeutel

AKTIONSPREIS
57,50

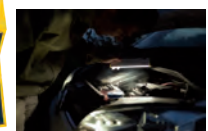

Leuchtmittel	Anzahl der LED	Helligkeit (Lumen)	Leuchtdauer (h)	B (mm)	T (mm)	L (mm)
LED	12	50-1000	1,75-35	38	46	248

876650 Akku-Kopflampe LED " HF4R Work"

41,00



IP 68



mit 2 High-Power LED und 1 rote LED, schwenkbarer Lampenkopf, Fusion Beam sorgt für homogenes Nahlicht und scharf fokussiertes Fernlicht, stoßfest und bruchsticher bis 2 m, 3 Leuchtstufen, Transportsicherung, Memory-Modus, Backup-Modus, Ladestandsanzeige, elastisches Kopfband

Lieferumfang Kopflampe mit Li-Ionen-Akku 3,7 V/1 Ah, Connect-Adapter, Helmhalterung und magnetisches Ladekabel (USB-C)



AKTIONSPREIS
29,00

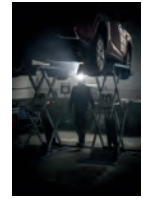

Leuchtmittel	Helligkeit (Lumen)	Leuchtdauer (h)	Leuchtweite (m)	Ladezeit (h)	Gewicht (g)
LED	20-500	2,5-35	15-130	3	80

Akku-Arbeitslampe LED "MULTILIGHT CONNECT"



IP 30

leistungsstarkes MULTILIGHT CONNECT-Konzept basiert auf der Idee, einen Basisgriff, wie er von Elektrowerkzeugen bekannt ist, mit einer Reihe unterschiedlicher Arbeitsleuchtenköpfe zu kombinieren, die je nach Einsatzgebiet eingesetzt und ausgetauscht werden können, durch den flexiblen Teil des Gehäuses können alle Leuchtenköpfe in einem Winkel von 120° verstellt werden, Betrieb wahlweise mit Akku 18 V Metabo/CAS-System, mit Akku 18 V/20 V anderer führender Elektrowerkzeugmarken unter Verwendung des Adapters "CONNECTOR" (Art.-Nr. 8753851...) oder mit Scangrip-Stromversorgung (Art.-Nr. 8753850), verschiedene Befestigungsmöglichkeiten durch Halterung, Haken und Magnet, stufenlose Dimmfunktion in 2 Stufen (100 % und 50 %), Lieferung ohne Akku und Stromversorgung



Betriebsspannung (V) 18, 20

Art. Nr.	8739981	8739982	8739983
Typ	MULTILIGHT SEARCH CONNECT	MULTILIGHT FLOOD CONNECT	MULTILIGHT FLEX CONNECT
Ausführung	Suchlichtkopf, mit Fokussfunktion, Abstrahlwinkel von 10° bis 70°	Flutlichtkopf	Inspektionslichtkopf, in alle Richtungen drehbar
Leuchtmittel	LED	LED	LED
Leistung (W)	8	14,5	7,5
Anzahl der LED	1	1	1
Helligkeit (Lumen)	300-600	750-1500	375-750
Leuchtdauer (h)	12-24	6,5-13	12,5-26
H (mm)	203	197	203
B (mm)	186	145	168
T (mm)	79	116	79
Preis pro Stück	75,00	79,00	75,00
Foto			
Anwendungsbild			

Adapter "CONNECTOR"



automatischer Schutz vor Tiefenentladung, Überlastungsschutz, Temperaturüberwachung, TÜV-geprüft

Einsatz für die Verwendung von Akku 18 V/20 V anderer führender Elektrowerkzeugmarken an alle Arbeitslampen "CONNECT"



Ausführung	Art. Nr.	Preis pro Stück	Ausführung	Art. Nr.	Preis pro Stück
für Bosch Akkus	87538511	9,50	für Milwaukee Akkus	87538515	9,50
für Fein Akkus	87538512	9,50	für Panasonic Akkus	87538516	9,50
für Festool Akkus	87538513	9,50	für Dewalt Akkus	87538517	9,50
für Makita Akkus	87538514	9,50			



Anwendungsbild

Trennwand Regalbox

zur Unterteilung der Regalboxen

Einsatz für Regalbox (Art.-Nr. 904640...)
Farbe transparent
VPE 4



B (mm)	H (mm)	Art. Nr.	Preis pro Pack	Aktionspreis pro Pack	B (mm)	H (mm)	Art. Nr.	Preis pro Pack	Aktionspreis pro Pack
85	75	9046501	4,95	3,70	175	75	9046502	6,56	5,00

Regalbox

bruchsicher, hochbelastbar, formstabil durch dicke Bewandung, genoppter Boden erleichtert das Herausnehmen von Kleinstteilen

Einsatz in Schränken und Regalen
Beständigkeit gegen Säure und Lauge
Farbe blau
Material Polypropylen



Gr.	L (mm)	B (mm)	H (mm)	mgl. Trennwände	Art. Nr.	Preis pro Stück	Aktionspreis pro Stück
1	300	91	81	4	9046401	4,44	3,30
2		185			9046402	7,02	5,30
3	400	91		6	9046403	5,62	4,20
4		185			9046404	9,49	7,20
5	500	91		8	9046405	7,36	5,50
6		185			9046406	11,15	8,40

Etikett Regalbox für Stirnseite

mit Schutzfolie

Einsatz für Regalbox (Art.-Nr. 904640...)
Farbe weiß
VPE 20



B (mm)	H (mm)	Art. Nr.	Preis pro Pack	Aktionspreis pro Pack	B (mm)	H (mm)	Art. Nr.	Preis pro Pack	Aktionspreis pro Pack
70	41	9046601	6,50	4,90	150	41	9046602	11,70	8,80

904670 Auszugssicherung Regalbox Pack

~~7,65~~

verhindert das Herausfallen von der Regalbox aus dem Regal

Einsatz für Regalbox (Art.-Nr. 904640...)
Farbe schwarz
VPE 10

B (mm)	H (mm)
70	40

AKTIONSPREIS
5,80



Alles griffbereit

mit dem Eylsafe

Auf Wunsch führen wir eine unverbindliche Beratung durch und erstellen Ihnen ein individuelles Angebot. Es besteht auch die Möglichkeit, ein Vorführsystem in unserem Hause zu testen.

Sprechen Sie uns an, wir beraten Sie gern!



Robin Seifert

Eylruf: 0173 3512203
 robin.seifert@werkzeug-eylert.de



Pierre Schettler

Eylruf: 0172 3709235
 pierre.schettler@werkzeug-eylert.de



WERKZEUG-EYLERT

Eylruf: 0371/ 52 67-0 | Eylfax: 0371/ 52 67-44
 Eylmail: info@werkzeug-eylert.de | Eylnet: www.eylshop.de



967000 Hubtischwagen

~~(2.890,00)~~



Transportgeräte
Bedienung über hydraulische Fußpumpe, Absenken über Handhebel, Hub pro Pedaltritt 12 mm
Einsatz als mobiles Hebegerät für schwere Kisten oder Teile
Farbe anthrazitgrau

AKTIONSPREIS
2.499



Tragfähigkeit (kg)	Ladefläche (mm)	Hub (mm)
1.000	1200 x 800	520-2.000

95077 Kompaktkarre "Wuppi"

~~229,00~~



Transportgeräte
Aluminium-Stahlrohrkonstruktion mit Aluminiumschaufel und hochwertigen Kunststoffteilen, Luftbereifung, Naben mit Kugellager, rutschsicherer und verstellbarer Griffbügel, Schaufel mit einer Fußbewegung an- und abklappbar, Maße zusammengeklappt (H x B x T) 1250 x 570 x 275 mm, Lieferung zerlegt

AKTIONSPREIS
199,00



B (mm)	H (mm)	Schaufelmaß (mm)	Bereifung	Radmaß (mm)	Tragfähigkeit (kg)
570	1.090	425 x 165	Luft	225 x 68	200

95078 Zurrurgurt Kompaktkarre

~~(16,90)~~



Transportgeräte
zweiteilig, Festende 0,3 m lang mit Gurtklemme, Losende 2,5 m lang
Einsatz für Kompaktkarre "Wuppi" (Art.-Nr. 95077)
Farbe grau

AKTIONSPREIS
13,80



95079 Haltehörner Kompaktkarre Pack

~~(8,90)~~



Transportgeräte
in 3 Höhen jeweils paarweise einsteckbar, 2 Positioniermöglichkeiten für verschiedene Radien
Einsatz für Kompaktkarre "Wuppi" (Art.-Nr. 95077), zur Stabilisierung runder Ladegüter
Farbe blau
VPE 2

AKTIONSPREIS
7,20



Flügeltürenschränk



Lieferung Frei Haus

- stabile Stahlblechkonstruktion mit strukturierter pulverbeschichteter Oberfläche
- Rundgriffschloss mit 2-Punkt-Sicherheitsverriegelung, Zylinderschloss mit 2 Schlüsseln
- Türen verstärkt und mit geräuschkämpfenden Gummipuffern, 180° Öffnungswinkel
- Einlegeböden im Raster 25 mm höhenverstellbar

Ausführung 4 Einlegeböden
Tragfähigkeit der Böden (kg) 50
Farbe Korpus RAL 7035 lichtgrau

B (mm)	T (mm)	H (mm)	Farbe Front	Bild	Art. Nr.	Preis pro Stück		
920	420	1.950	RAL 7035 lichtgrau	■	92001420	(329,00)		
	500				92001500	(429,00)		
	600				92001600	(449,00)		
	420				RAL 5012 lichtblau	■	92002420	(329,00)
	500						92002500	(429,00)
	600						92002600	(449,00)
	420		RAL 7016 anthrazitgrau	■			92003420	(329,00)
	500						92003500	(429,00)
	600						92003600	(449,00)

Arbeitsstuhl All-In-One Highline



- extra hohe Rückenlehne, höhenverstellbar
- Synchrontechnik mit automatischer Gewichtsregulierung, der Rückenlehnen-Andruck passt sich vollautomatisch an das Körpergewicht an und sorgt so für eine ideale körper-, anwendungs- und bewegungsgerechte Unterstützung
- einstellbare Sitzneigeverstellung
- Sitztiefenverstellung
- stufenlose Sitzhöhenverstellung durch Sicherheits-Gasfeder
- robustes Fünffußuntergestell aus extrem stabilem Profilstahlrohr
- wahlweise mit weichen lastabhängig gebremsten Sicherheits-Doppelrollen, großflächigen Bodengleitern oder als hohe Ausführung mit großflächigen Bodengleitern und Fußring
- 3 Jahre Vollzeitgarantie, 10 Jahre Langzeitgarantie
- optionales Zubehör: Armlehne, Fußring, Sitz-Stopp-Rollen auf Anfrage lieferbar
- **Typ Stoff:** Sitz und Lehne mit Stoffpolster, atmungsaktiv, weich und strapazierfähig
- **Typ PU-Schaum:** Sitz und Lehne mit PU-Schaumpolster, extrem widerstandsfähig und abwaschbar
- **Typ Kunstleder:** Sitz und Lehne mit Kunstlederpolster, weich, abwaschbar und desinfektionsmittelbeständig

Einsatz eine gute Alternative zum Bürostuhl, aber auch in der Werkstatt
Farbe schwarz

Ausführung	Material	Verstellbereich (mm)	Art. Nr.	Preis pro Stück	Aktionspreis pro Stück
mit Gleiter	Stoff	450-600	94068GLEITER	(352,00)	(260,40)
	PU-Schaum		94069GLEITER	(377,00)	(278,90)
	Kunstleder		94067GLEITER	(352,00)	(260,40)
mit Rollen	Stoff	450-600	94068ROLLEN	(363,00)	(268,60)
	PU-Schaum		94069ROLLEN	(388,00)	(287,10)
	Kunstleder		94067ROLLEN	(363,00)	(268,60)
Hochstuhl mit Fußring	Stoff	570-830	94068HOCH	(419,00)	(310,00)
	PU-Schaum		94069HOCH	(444,00)	(328,50)
	Kunstleder		94067HOCH	(419,00)	(310,00)



Gleiter

Rollen



Hochstuhl



Prüfung von Regalen
 jährliche Sachkundeprüfung
 von Regalen und
 Regalanlagen gemäß
DIN EN15635

➤ Regal Prüfservice

Bei der Regalinspektion werden gewerblich genutzte Regale fachmännisch auf ihre Sicherheit überprüft. Es handelt sich um eine Maßnahme, die der Unfallvermeidung in gewerblich genutzten Räumen dient. Obwohl es sich um eine berufsgenossenschaftliche Regelung handelt, ist die Regalprüfung in der europäischen Norm DIN EN 15635 geregelt, welche seit 2009 in Deutschland gilt. Wir sichten Ihre Regalanlage und die dazugehörigen Regalbauteile auf erkennbare äußerliche Schäden gemäß DIN EN 15635 und erstellen Ihnen ein digitales Protokoll zu Ihrer Lagereinrichtung.



Mobil: +491733954748
 Fax: +49371526744



E-Mail: mike.eisenbarth@werkzeug-eylert.de
www.werkzeug-eylert.de

jährliche Sachkundeprüfung
 von Leitern, Tritten
 und Fahrgerüsten gemäß
DGUV 208-016 und
DGUV 201-011

jährliche Prüfung von
 Gefahrenstoffschränken
 und Containern gemäß
DIN EN14470, TRGS 510



DIE WERKZEUGWELT IN CHEMNITZ

UNSER LADENGESCHÄFT

Seit über 85 Jahren steht der Name Werkzeug-Eylert für eine riesige Auswahl an Werkzeugen und Maschinen, Industrie- und Werkstattbedarf sowie Betriebseinrichtungen. Wir laden Sie ein, uns einmal im Herzen unseres Unternehmens zu besuchen.

Unser Ladenteam berät Sie gern. Bei uns können Sie Werkzeuge sehen, erleben und ausprobieren. Lassen Sie sich begeistern - Wir sind für Sie da!

WERKZEUG-EYLERT
Technikzentrum



**Mo – Fr: 7 – 17 Uhr
Sa: geschlossen**

Werkzeug-Eylert GmbH & Co. KG
F.-O.-Schimmel-Str. 3
09120 Chemnitz

MAIL: info@werkzeug-eylert.de
TEL: +49 371 5267-0



**Das-
Technikzentrum** ^{de}



**Das-
Technikzentrum**^{de}

Alles für Industrie und Handwerk -

Das Technikzentrum

Hier finden Sie alles, von der Schraube bis zur CNC-Maschine.



MOBILTEC

Reinigungstechnik,
Kälte- und Wärmelufttechnik



WERKZEUGEVLERT

Werkzeug, Maschinen,
Industrie- und Werkstattbedarf,
Betriebs-einrichtungen



Eyltex

Berufsbekleidung,
Arbeitsschutz



Antriebstechnik,
Industriebedarf

BETEC
Befestigungstechnik

Befestigungstechnik,
Schrauben, Muttern, Normteile