

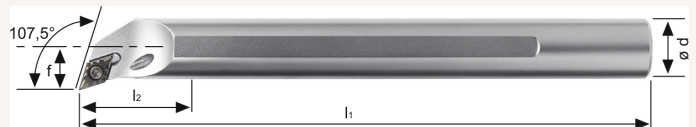

## Bohrstange SDQC 107,5° IK Innenbearbeitung für DC.. 11.. WSP E20SSDQCL11 HM-Schaft links

Art nr.: 193019LE20S11

positive Bohrstange mit Innenkühlung für besseren  
Spanabtransport, HM-Schaft für optimale  
Schwingungsdämpfung



**758,10 €**

**Technische Spezifikationen**