



## Bohrstange PDUN 93° IK Innenbearbeitung für DN.. 15.. WSP A32SPDUNL15 Stahl- Schaft links

Art nr.: 196552LA32S15

negative Bohrstange mit Innenkühlung für besseren  
Spanabtransport

**Hinweis:**

Auf Anfrage auch mit Spannpratze (D-Klemmung)  
lieferbar!

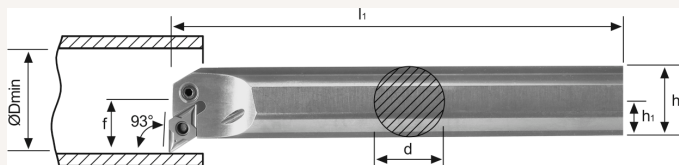

**231,50 €**

**Technische Spezifikationen**